

---

# Deco Acoustic Grid

/THU

El familia **Deco Acoustic Grid** de **THU** es un sistema de techo técnico registrable de alto rendimiento acústico formado por elementos modulares de fieltro PET montado sobre perfiles metálicos T15 y T24 para techos técnicos registrables.

Mediante diferentes configuraciones en tamaño de hueco (módulo) para el elemento Grid (rejilla), distancias intereje estándar, colores de acabado de material y perfil metálico, se generan multitud de combinaciones creativas para la decoración de espacios con altas necesidades técnicas.

Los elementos Grid se fabrican con placas PET (Polietileno Tereftalato conformado a base de una mezcla de fibras de material reciclado) y los perfiles primarios son de acero galvanizado prelacado. Ambos componentes combinándose en un sistema de **gran calidad, durabilidad** y que permite una **fácil limpieza**.

El fieltro PET reciclado en placas tiene como características principales alto rendimiento acústico, aspecto textil y bajo peso específico, que en conjunto con la estabilidad y resistencia de los perfiles primarios de acero prelacado, conforman un sistema estable, funcional, decorativo y de alto rendimiento.

## FICHA DEL DOCUMENTO

---

### VERSIÓN DEL DOCUMENTO

---

Versión 01 / 23-06-2025

---

## VERSIÓN ACTUALIZADA



Para acceder a la versión más reciente del documento escanee este QR.

THU Ceiling Solutions se reserva el derecho a modificar el contenido de este documento sin previo aviso. Se ha procurado que el contenido de esta publicación sea exacto, pero THU Ceiling Solutions no se hace responsable de los errores ni de la información que pueda inducir a error. Las sugerencias sobre el uso final o la aplicación de los productos o métodos de trabajo son meramente informativas y THU Ceiling Solutions no acepta ninguna responsabilidad al respecto.

# INFO/ Deco Acoustic Grid

## DESCRIPCIÓN GENERAL

Techo técnico THU de elementos acústicos modulares ensamblados que son conformados por corte de placas PET de origen reciclado. Mediante una estructura de perfiles metálicos THU, el conjunto del techo técnico acústico, es suspendido de un elemento portante según las necesidades y requerimientos del proyecto.

Un característica diferencial del sistema es su **fácil registro**, que garantiza el acceso rápido a sistemas técnicos de instalaciones (iluminación, electricidad, climatización, etc), facilitando toda intervención en el plenum, desde las reparaciones y mantenimientos más sencillos hasta la renovación completa de sistemas.

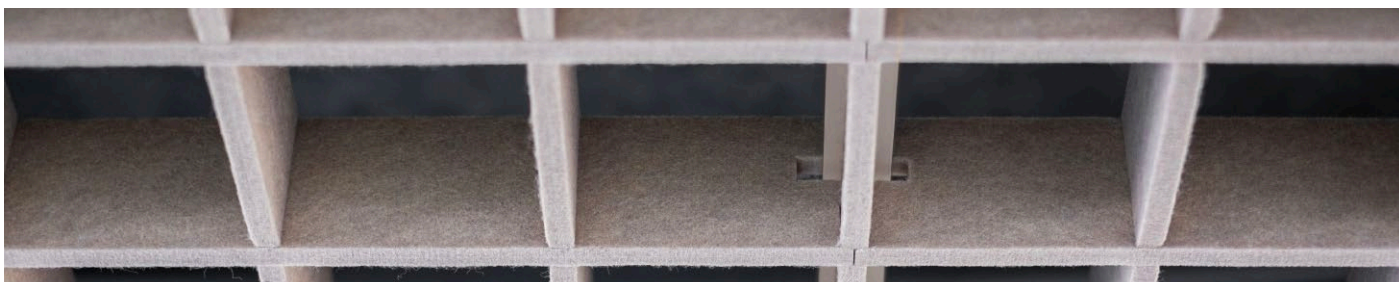

Elemento	Material	Ancho-Alto Espesor	Formato (mm)	Sistema	Normativa (materia prima y grid)
subestructura T15-38 (vista)	acero	15 mm / 38 mm	3700-1200-600x38x15	Grid	emisiones COV, EN 16516 reacc. al fuego, EN 13501-1 obs. acústica ISO 354 techos susp. EN 13964
subestructura T24-38 (oculta)	acero	24 mm / 38 mm	3700-1200-600x38x24		
subestructura T24-33 (oculta)	acero	24 mm / 33 mm	3700-1200-600x33x24		
Grid vista	fieltro PET	9mm	595x595x59		
Grid oculta	fieltro PET	9mm	600x600x59		
Grid cuadrícula	fieltro PET	9mm	595x595x59		

## PERSONALIZACIÓN

### colores estándar



### colores especiales



### color subestructura

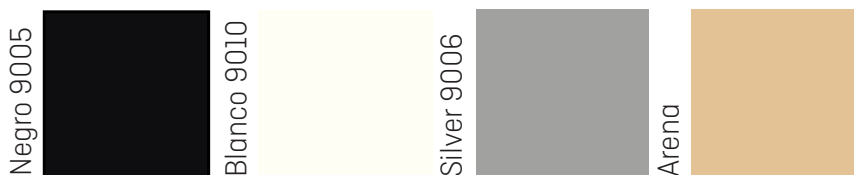

Consultar para otros colores, motivos, diseños y relieves.

# MATERIAS PRIMAS Y COMPLEMENTOS

## Características de las materias primas.

Los elementos Grid usan como materia prima las placas acústicas de PET (Polietileno Tereftalato) reciclado, siendo un material procesado a partir de residuos de plástico (principalmente envases del sector alimentación). Estos residuos son sometidos a un procesamiento mecánico-térmico mediante el cual se obtienen fibras que al ser compactadas y cohesionadas forman los paneles finales. Tiene unas propiedades muy buenas de resistencia al fuego y a la humedad, así como a la proliferación de microorganismos y la absorción acústica.

La subestructura de suspensión consta de perfiles elaborados a partir de chapa metálica de acero conformada, con la superficie vista con un espesor de capa mínimo de 25 micras de pintura. Este tipo de acabado se caracteriza por una alta resistencia a la corrosión y durabilidad (retención de brillo y color). Existe la posibilidad de proporcionar los perfiles en cualquier otro color bajo condiciones especiales de suministro.

## PRESTACIONES

Características Esenciales	Prestaciones	Especificaciones Técnicas Armonizadas
Reacción al Fuego	B-s2,d0 (Materia prima)	UNE-EN 13501-1:2018
Capacidad portante máxima	1,14x10 <sup>4</sup> N·mm (Perfil T15-T24)	UNE-EN 13964:2016
Capacidad portante máxima	48Kg/m <sup>2</sup> (Cuelgue)	UNE-EN 13964:2016
Absorción Acústica	$\alpha_w = 0,55$ (Grid vista)	ISO 354:2004 ISO 11654:1998
Emisiones (compuestos organicos volatiles VOC)	Gold (Materia prima)	UNE-EN 16516:2017+A1:2020

## MATERIAL RECICLADO

Material metalico hasta un 25%, material de fieltro minimo un 60%.

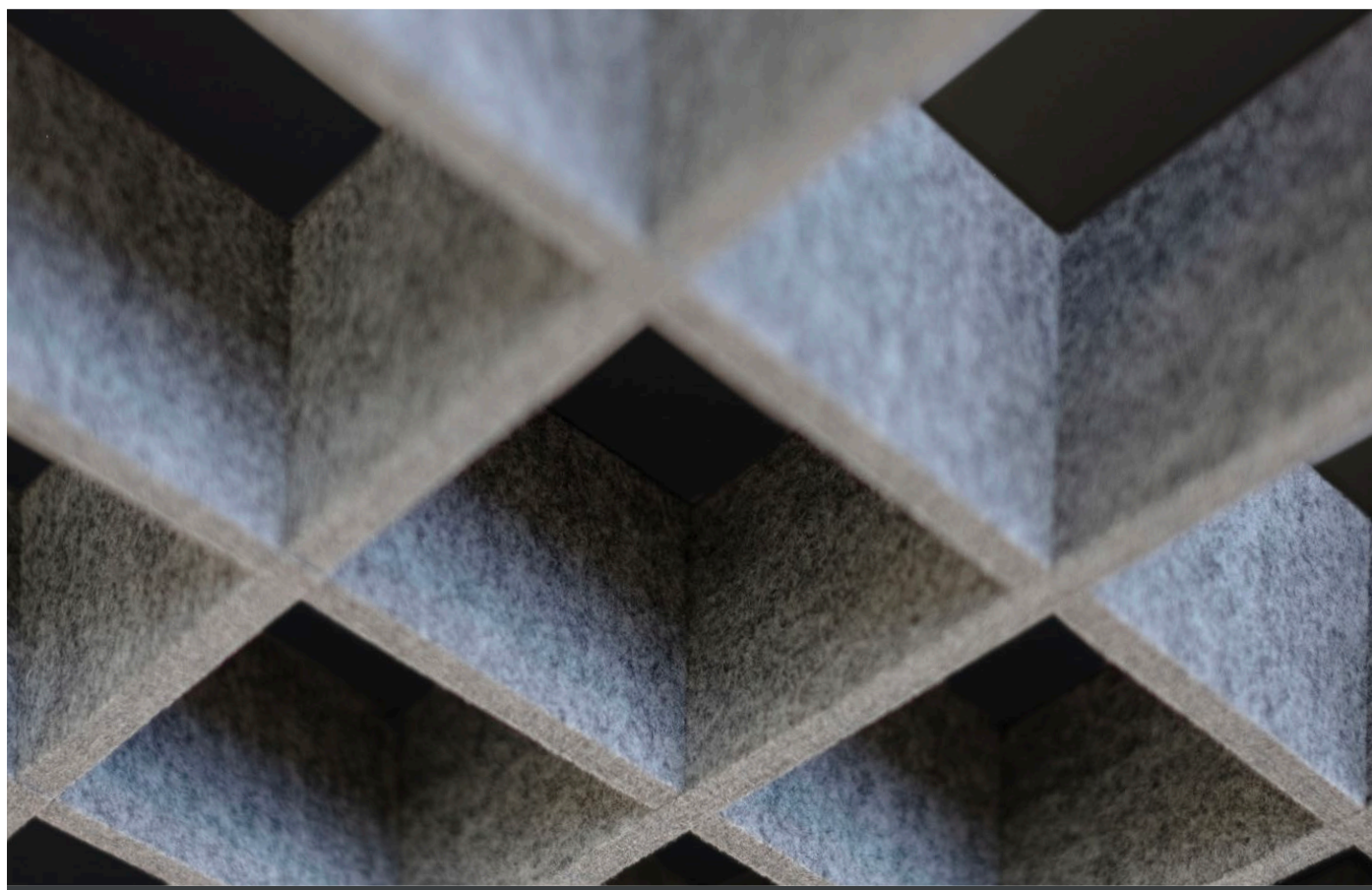

# PROPIEDADES

## Ensayos Mecánicos en AIMME (UNE-EN 13964:2006).

Informe sobre ensayo de capacidad portante S07-00098. Ensayo de flexión y de suspensión para cuelgue de sistema T24-38, T24-33 y T15: Se monta sobre sistema de perfiles T de techo técnico registrable con el cuelgue recomendado según esquema (Figura 1) y se realiza ensayo de carga midiendo deformación por flexión según norma en su punto 5.2 (Figura 2, 3 y 4) realizando 10 ensayos a flexión con una longitud de vano de 1200 mm para una deflexión de la Clase 2 ( $L/300=4\text{mm}$ ).

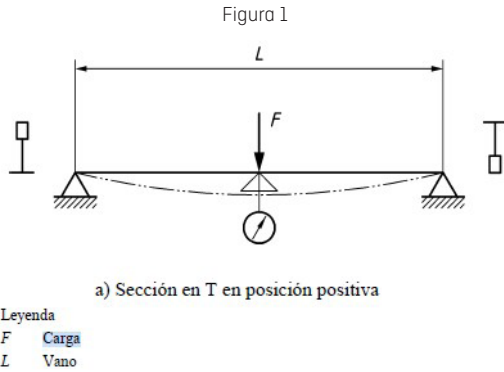

- Perfil T24-38 primario 3.7 m altura 38
- Perfil T24-38 secundario 1.2 m altura 38
- Perfil T24-38 secundario 0.6 m altura 38

- Perfil T24-33 primario 3.7 m altura 33
- Perfil T24-33 secundario 1.2 m altura 33
- Perfil T24-33 secundario 0.6 m altura 33

Datos ensayo de flexión (T24-38):

Datos ensayo de flexión (T24-33):

- Deflexión permanente máxima permitida = 0,20mm
- Deflexión permanente media = 0,13mm
- Rigidez a flexión  $EI$  (Clase 2) =  $1,59 \times 10^9 \text{ N}\cdot\text{mm}^2$
- Momento Admisible (Clase 2) =  $2,65 \times 10^4 \text{ N}\cdot\text{mm}$

- Deflexión permanente máxima permitida = 0,20mm
- Deflexión permanente media = 0,13mm
- Rigidez a flexión  $EI$  (Clase 2) =  $0,95 \times 10^9 \text{ N}\cdot\text{mm}^2$
- Momento Admisible (Clase 2) =  $0,88 \times 10^4 \text{ N}\cdot\text{mm}$

- Perfil T15 primario 3.7 m
- Perfil T15 secundario 1.2 m
- Perfil T15 secundario 0.6 m

Datos ensayo de flexión (T15):

- Deflexión permanente máxima permitida = 0,20mm
- Deflexión permanente media = 0,11mm
- Rigidez a flexión  $EI$  (Clase 2) =  $1,32 \times 10^9 \text{ N}\cdot\text{mm}^2$
- Momento Admisible (Clase 2) =  $1,14 \times 10^4 \text{ N}\cdot\text{mm}$

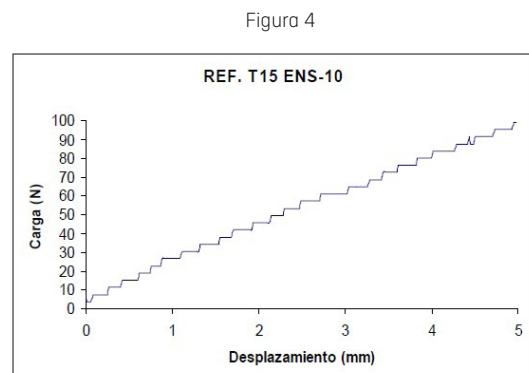
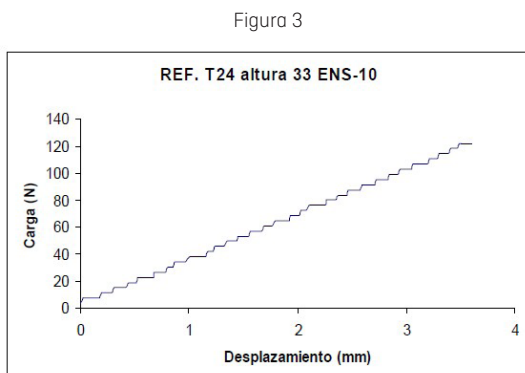
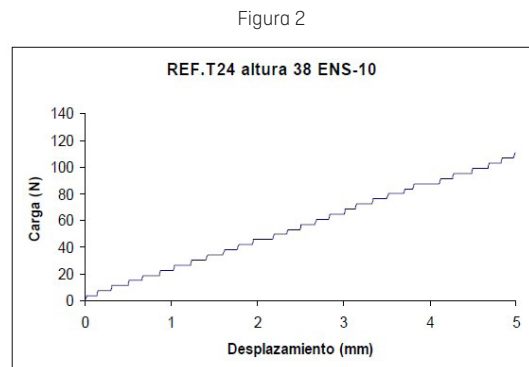

Datos de ensayo de suspensión (cuelgue):

-  $F_u$  med=2196N /  $F_{adm}$ =679N (69,2Kg) (Figura 5).

Siendo el area de influencia máxima por cuelgue  $1,44m^2$ , la fuerza de suspensión máxima por cuelgue para este sistema es de  $48Kg/m^2$  para el T24-38 y T15-38

Figura 5

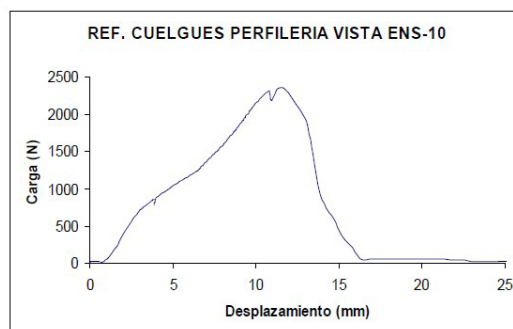

### Ensayos de Reacción al Fuego en AITEX (UNE-EN 13501-1:2018) materia prima fieltro.

Ensayo y certificado de fabricante de materia prima. Euroclase B,s2-do. Producto combustible de contribución muy limitada al fuego, con cantidad y velocidad media de emisión de humos y no produce gotas o partículas inflamadas. Para más detalles consultar ficha técnica de material prima.

### Ensayos de Reacción al Fuego en AFITI (UNE-EN 13501-1:2019) subestructura T15 y T24.

Ensayo 4292T21. Resultado Euroclase A1. Producto no combustible [sin contribución al fuego].

### Ensayos de emisión de compuestos orgánicos volátiles en EUROFIRMS (EN 16516:2017+A1:2020)

Ensayo y certificado de fabricante materia prima 392-2023-00571401. Cumple satisfactoriamente los requisitos de los sellos "Indor Air Comfort GOLD" and "M1".

### Ensayos de Absorción Acústica en Applus (UNE-EN ISO 354:2004)

Ensayos Ref. 22-3204656 y Ref. 22-3204654 de medición de absorción acústica en cámara reverberante de materia prima: placas tipo PET de 9mm de espesor, directamente sobre el soporte o con cámara de aire (plenum) de 50mm.

Paso (mm)	125 (Hz)	250 (Hz)	500 (Hz)	1000 (Hz)	2000 (Hz)	4000 (Hz)	CAS <sub>pond</sub> $\alpha_w$	CLASE
Panel 9mm (directo soporte)	0,00	0,05	0,15	0,35	0,70	0,95	0,25	E
Panel 9mm (cámara 50mm)	0,10	0,30	0,60	0,95	1,00	0,95	0,60	C

Para conseguir niveles de absorción superiores a los indicados, se recomienda el uso de materiales absorbentes de mayor espesor y/o densidad colocados en la cara superior del plenum o dejados caer sobre el sistema Deco Acoustic, así como aumentar la altura de plenum en la medida de lo posible, lo que favorecerá también la mejora de la absorción acústica. Los materiales a suplementar deben estar dentro de las capacidades de carga admitidas por el sistema.

## RENDIMIENTO (distancia entre cuelgues 1m)

Modelo	Tipo	Unidades por m <sup>2</sup>
Deco Acoustic Grid Oculta sistema T24	Grid PASO 100	2.82ud/m <sup>2</sup>
	Perfil primario T24	0,84ml/m <sup>2</sup>
	Perfil secundario 120 T24	1.68ml/m <sup>2</sup>
	Perfil secundario 60 T24	0,84ml/m <sup>2</sup>
	Piezas de cuelgue	1 uds/m <sup>2</sup>
	Peso módulo 0,690Kg	3,211 kg/m <sup>2</sup>

Modelo	Tipo	Unidades por m <sup>2</sup>
Deco Acoustic Grid Vista sistema T15	Grid PASO 100	2.82ud/m <sup>2</sup>
	Perfil primario T15	0,84ml/m <sup>2</sup>
	Perfil secundario 120 T15	1.68ml/m <sup>2</sup>
	Perfil secundario 60 T15	0,84ml/m <sup>2</sup>
	Piezas de cuelgue	1 uds/m <sup>2</sup>
	Peso módulo 0,548Kg	2,809 kg/m <sup>2</sup>

Modelo	Tipo	Unidades por m <sup>2</sup>
Deco Acoustic Grid Cuadrícula sistema T15/24	Grid PASO 100	2.82ud/m <sup>2</sup>
	Perfil primario T15/24	0,84ml/m <sup>2</sup>
	Perfil secundario 120 T15/24	1.68ml/m <sup>2</sup>
	Perfil secundario 60 T15/24	0,84ml/m <sup>2</sup>
	Piezas de cuelgue	1 uds/m <sup>2</sup>
	Peso módulo 0,766Kg	3,426kg/m <sup>2</sup>



# MONTAJE/ Deco Acoustic Grid

## DESCRIPCIÓN DE MONTAJE

La subestructura sobre la que van montados los módulos que conforman el sistema Deco Acoustic Grid está constituida por perfiles de sistema de techo técnico desmontable (también conocido como falso techo desmontable FTD) y se compone de perfiles primarios de 3,7m y secundarios de 1,2m y 0,6m en dos variantes (T15-38 y T24-33). Los perfiles primarios son los elementos portantes sobre los se sustenta el sistema completo, que se suspende verticalmente del elemento soporte superior (estructura del edificio). Esta fijación vertical se realiza mediante varilla roscada, que actúa como herraje de cuelgue, y es anclado con un taco adecuado al material del elemento estructural. El perfil primario se coloca en la dirección más larga del techo, con una interdistancia entre ellos de hasta a 1,2m manteniendo una configuración paralela. La fijación de la varilla roscada al primario es con el herraje de cuelgue específico THU y apriete mediante doble tuerca con arandela, un juego por cara superior y otro por cara inferior, bloqueando por apriete la posición de nivelación una vez esté correctamente nivelada la estructura de perfiles primarios.

En lo referente a las distancias máximas entre elementos, para el montaje se debe cumplir lo siguiente:

1. La distancia entre periles primarios viene definida por sistema y tiene que ser 1,2m, la distancia entre secundarios de 1,2m y entre secundarios de 0,6m viene definida por las ranuras del alma de los mismos perfiles, siendo en ambos casos 0,6m.
2. La separación entre cuelgues ha de ser menor de 1,2m, siendo la distancia recomendada de 1 m.
3. Un cuelgue a menos de 125 mm del arranque o final del rastrel o perfil primario.
4. Distancia máxima de 250 mm entre cuelgues en la unión de dos perfiles primarios (uno sobre cada perfil).

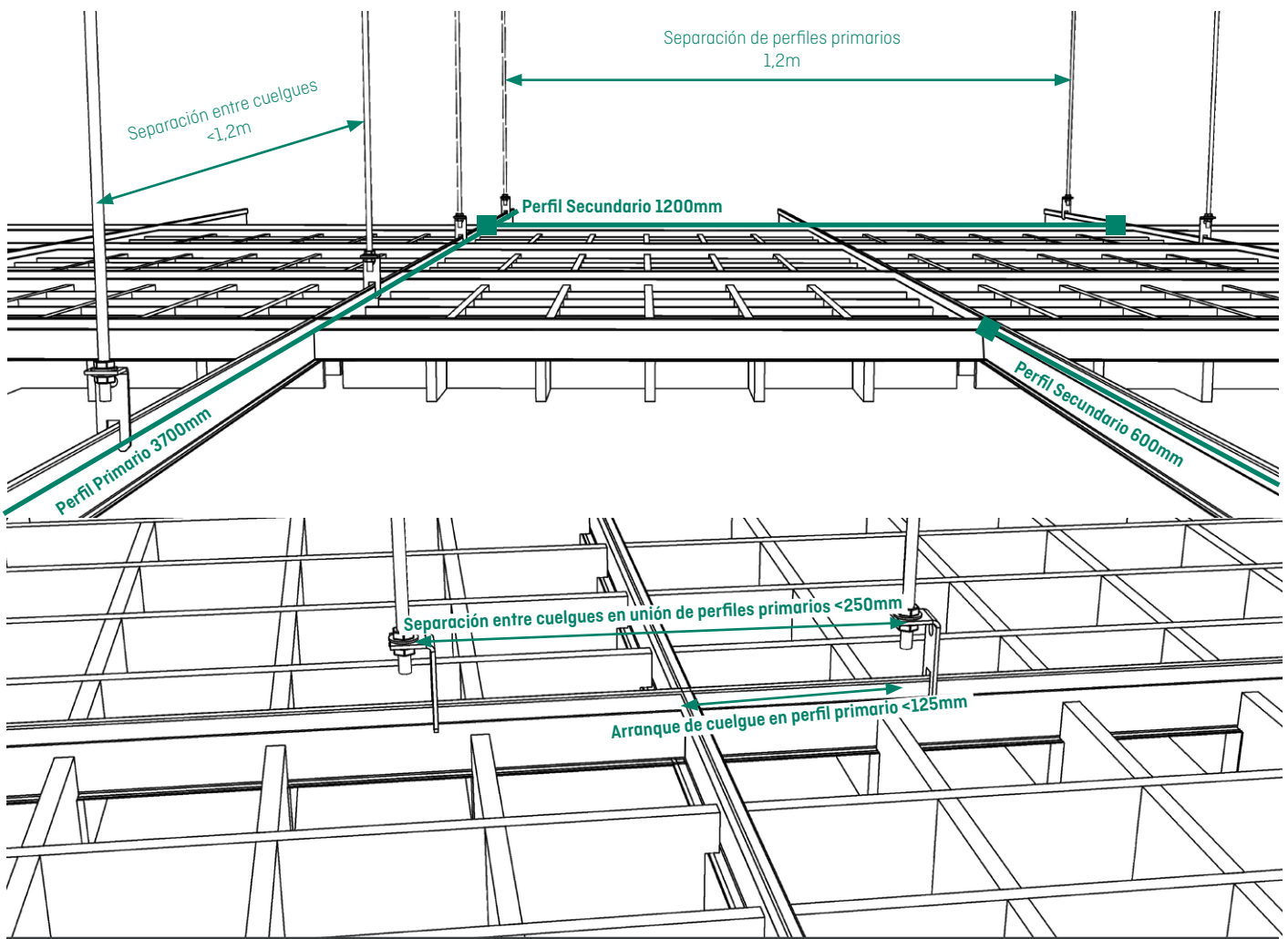

# MATERIALES SUBESTRUCTURA T15 y T24

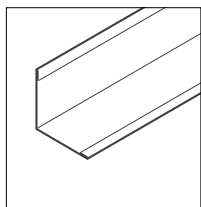

## 1) Perfil angular

Para los encuentros de la estructura con la pared u otros elementos constructivos, la estructura se apoya sobre una serie de perfiles angulares que se colocan en todo el perímetro del recinto a la altura a la que se desea colocar el techo metálico. Todos los perfiles de la estructura que apoyan sobre dichos perfiles angulares se cortan, si procede, a la medida necesaria para su correcta colocación. Los metros lineales de perfil angular necesarios para un recinto determinado es igual a su perímetro.

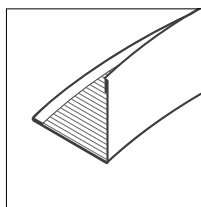

## 2) Perfil angular flexible

Perfilería diseñada para el soporte perimetral del falso techo. El perfil flexible es un perfil angular extrusionado en PVC diseñado para adaptarse a las curvaturas de los tabiques o columnas hasta 360° y tiene unas dimensiones de 22x28 mm.

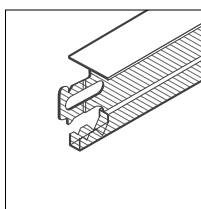

## 3) Perfil primario

Los perfiles primarios son los elementos principales de la estructura, ya que es sobre ellos donde se colocan las piezas de cuelgue y las varillas roscadas que se fijan al forjado superior. Su longitud es de 3,7 m y al igual que el resto de perfiles de la estructura están fabricados en acero galvanizado y tienen la cara vista lacada.

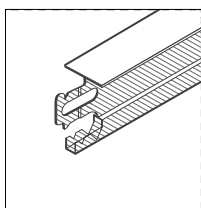

## 4) Perfil secundario de 1,2m y 0,6m

Los perfiles secundarios de 1,2 m se colocan perpendicularmente a los perfiles primarios, mientras que los secundarios de 0,6 m se colocan perpendiculares a los de 1,2m, formandose así una estructura en cuadrícula de 600x600 mm.

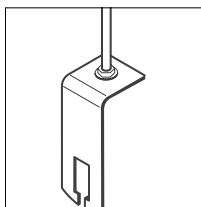

## 5) Pieza de cuelgue

Está compuesto por una pieza metálica en ángulo que se coloca sobre la cabeza de los perfiles primarios. El conjunto se completa con una varilla roscada (M4 o M6) y tuercas para su fijación y regulación en altura.

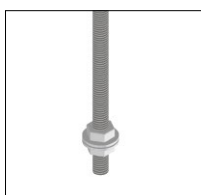

## 6) Varilla de cuelgue

Varilla roscada de métrica 6mm (M6) introducida en taco adaptado a la superficie del soporte superior y fijada mediante arandela y tuerca. El cuelgue mediante varilla aporta estabilidad vertical muy alta, minimizando movimientos en esta dirección. La fijación al cuelgue es mediante doble tuerca más arandelas superior e inferior.

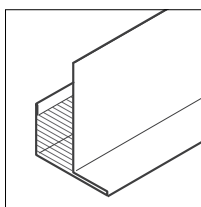

## 7) Perfil cornisa

Perfilería de acero prelacado concebidos para la conjugación de espacios con mayor facilidad. Tienen unas dimensiones de 13x33 mm (Perfil Cornisa 13) y 16x36 mm (Perfil Cornisa 16).

## MATERIALES GRID OCULTO

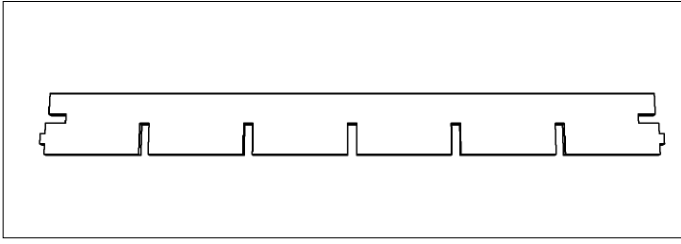

### 1) Hoja transversal oculta

Elemento transversal (por definición de instalación) del módulo *Grid* oculto. Elemento que se apoya en el sistema T24 en sus dos extremos y que es parte del módulo por encaje de unión a media madera con el elemento longitudinal. Rendimiento 5ud/módulo.

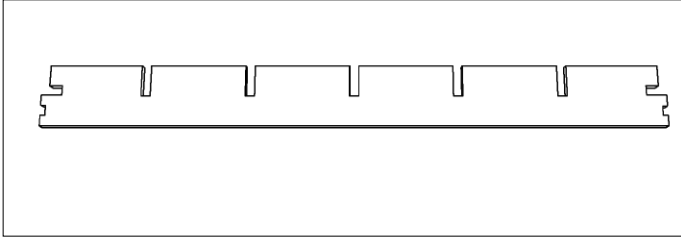

### 2) Hoja longitudinal oculta

Elemento longitudinal (por definición de instalación) del módulo *Grid* oculto. Elemento que se apoya en el sistema T24 en sus dos extremos y que es parte del módulo por encaje de unión a media madera con el elemento transversal. 5ud/módulo.

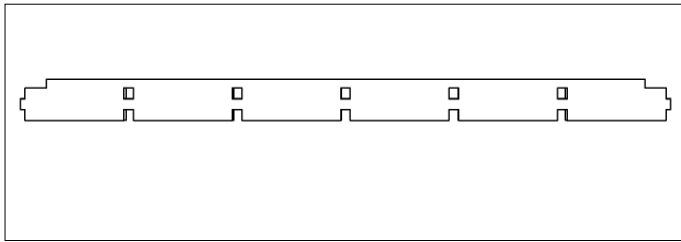

### 3) Hoja de cierre transversal oculta

Elemento transversal de cierre del módulo *Grid* oculto. Cierre lateral, que a la vez que ejerce función de unión entre dos módulos adyacentes, fija el módulo contra el sistema T24. 1ud/módulo salvo en módulos de última línea transversal que necesitaría 2ud/módulo.

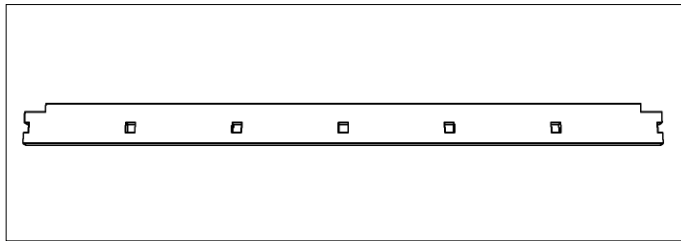

### 4) Hoja de cierre longitudinal oculta

Elemento longitudinal de cierre del módulo *Grid* oculto. Elemento autoportante del módulo por encaje de unión a media madera con el elemento transversal. 1ud/módulo salvo en módulos de última línea longitudinal que necesitaría 2ud/módulo.

## MATERIALES GRID VISTO

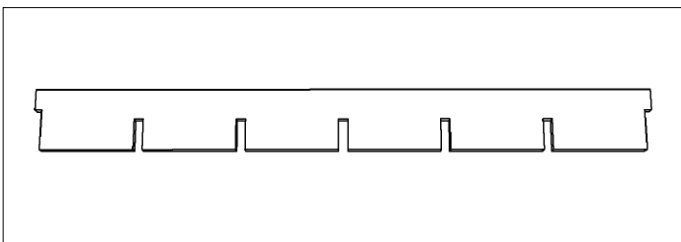

### 1) Hoja transversal vista

Elemento transversal (por definición de instalación) del módulo *Grid* visto y cuadrícula. Montaje visto que se apoya en el sistema T15 en sus dos extremos y que es parte del módulo con unión a media madera con el elemento longitudinal. Rendimiento 5ud/módulo.

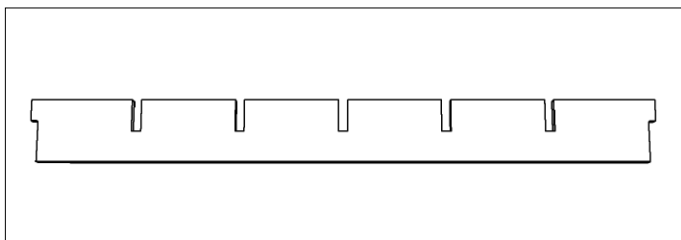

### 2) Hoja longitudinal vista

Elemento longitudinal (por definición de instalación) del módulo *Grid* visto y cuadrícula. Montaje visto que se apoya en el sistema T15 en sus dos extremos y que es parte del módulo con unión a media madera con el elemento transversal. Rendimiento 5ud/módulo.

# MATERIALES GRID CUADRÍCULA

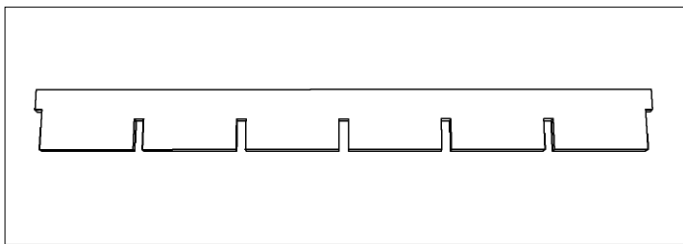

## 1) Hoja transversal vista

Elemento transversal (por definición de instalación) del módulo *Grid* cuadrícula. Elemento que se apoya en el sistema T15 ó T24 en sus dos extremos y que es parte del módulo por encaje de unión a media madera con el elemento longitudinal. Rendimiento 5ud/módulo.

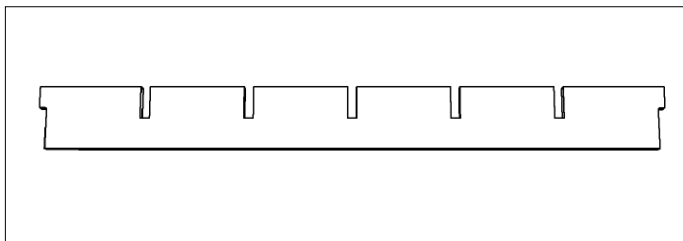

## 2) Hoja longitudinal vista

Elemento longitudinal (por definición de instalación) del módulo *Grid* cuadrícula. Elemento que se apoya en el sistema T15 ó T24 en sus dos extremos y que es parte del módulo por encaje de unión a media madera con el elemento transversal. 5ud/módulo.

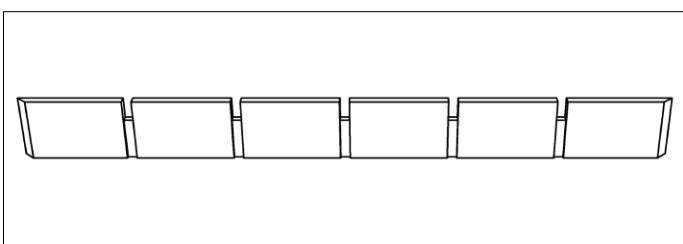

## 3) Hoja de cierre cuadrícula

Elemento transversal de cierre del módulo *Grid* cuadrícula. Elemento de cierre lateral que se monta en ambos extremos del módulo cuadrícula, ocultando la visión del perfil T15 ó T24. Rendimiento 2ud/módulo.

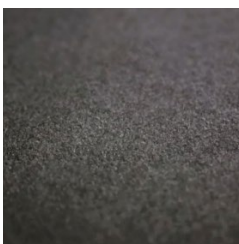

## 4) Velo acústico (Complemento opcional)

Fijado mediante un adhesivo de activación térmica en la cara superior del módulo, el velo acústico, evita la deposición de polvo y suciedad originada por las corrientes de aire en el interior del plenum, además de mejorar ligeramente la absorción acústica. Tiene 0,2mm de espesor.

# PROCEDIMIENTO DE MONTAJE SUBESTRUCTURA

Una vez se cumplen las condiciones de instalación requeridas (cerramientos e instalaciones ya terminados y limpieza) se procede a la colocación del techo siguiendo los siguientes pasos:

## 1) Determinar la naturaleza del soporte superior (hormigón, acero, etc.) para adaptar los elementos de fijación al mismo.

Calcular las dimensiones del recinto a cubrir y se determina la altura a la que va a quedar el techo. Marcar en las paredes (en todo el perímetro del recinto) la altura a la que se desea colocar el techo. Esto se puede realizar utilizando el tiralíneas o cualquier tipo de nivel láser.

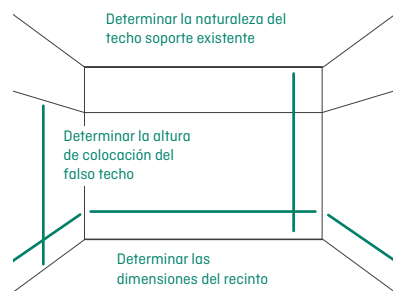

## 2) Marcar en el techo las líneas por las que discurrirán los perfiles primarios y donde se instalarán los cuelgues de sustentación.

Situar las líneas paralelas a la dimensión más grande del recinto separadas 1,20 m. Se recomienda realizar el replanteo de forma simétrica respecto al eje del centro del recinto, para que las piezas de los extremos se puedan cortar al mismo tamaño, para ello se recomienda hacer coincidir un perfil primario con el eje del centro.

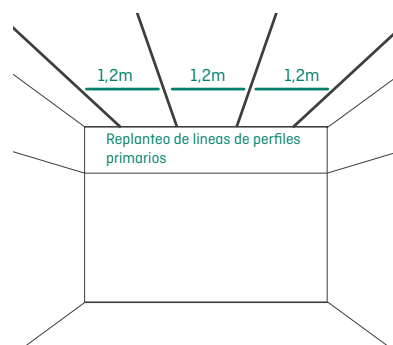

## 3) Se procede a la colocación de los perfiles angulares en todo el perímetro.

(La utilización de perfiles de cierre angulares es opcional). Este tipo de perfil se fija a la pared mediante atornillado con una separación entre tornillos de unos 50 cm como máximo. La cara inferior se puede revestir con una pieza de la medida deseada del mismo panel Deco Acoustic (solicitar) que se afianzará al perfil mediante fijación mecánica (tornillos) o química (adhesivo de montaje). Los encuentros entre perfiles angulares se resuelven cortando los extremos a 45°.

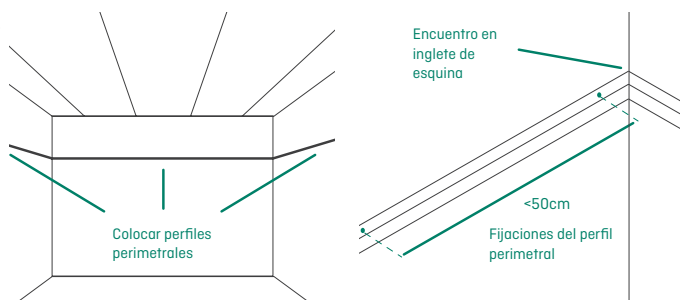

## 4) Se montan los perfiles primarios siguiendo las líneas del replanteo.

Anclar los cuelgues al soporte superior según el tipo de sujeción seleccionado y el material del soporte. Para cada perfil primario debe existir al menos un cuelgue a menos de 25 cm de la pared o de los extremos en encuentros entre perfiles primarios. La separación entre cuelgues 1,2m. Una vez montados todos los perfiles primarios se procederá al nivelado de los mismos, los perfiles secundarios de 1,2m y de 0,6m. Puede realizarse un montaje sin perfiles secundarios de 1,2m que implica montar perfiles primarios a 0,6m de distancia y unirlos directamente con los secundarios de 0,6m. Una vez montado todo el sistema primarios-secundarios se debe comprobar que el nivel de todo el sistema no se ha visto alterado.

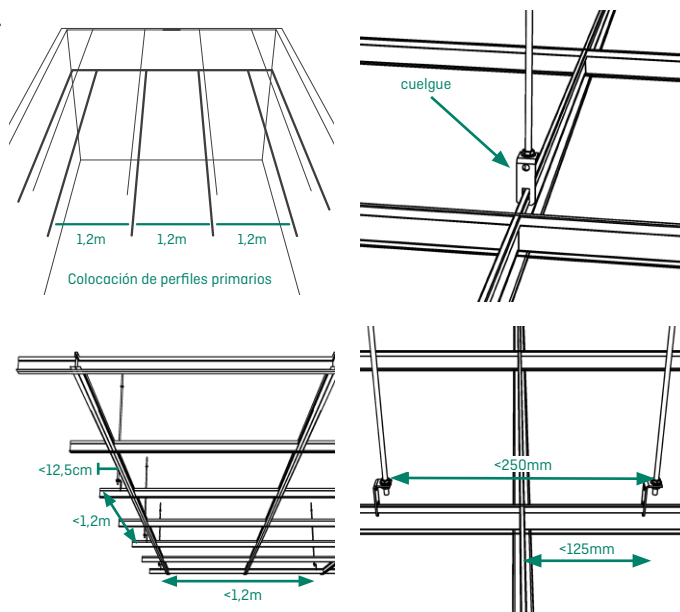

A continuación consultar la página de la variante de módulo Grid correspondiente a la instalación.

# PROCEDIMIENTO DE MONTAJE GRID OCULTO

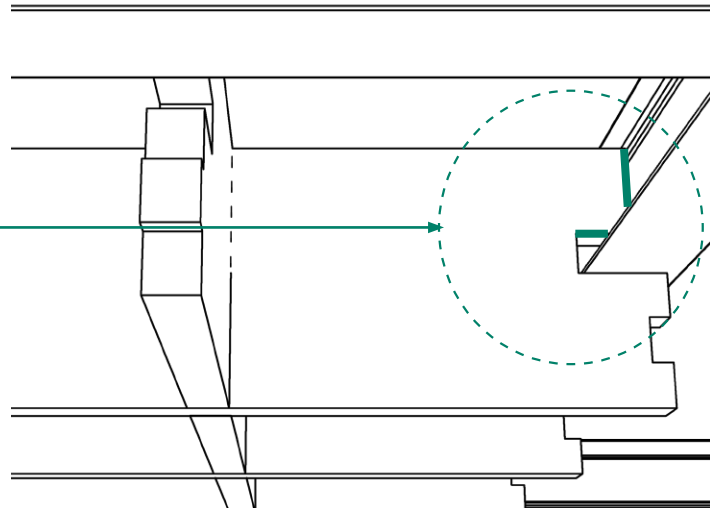
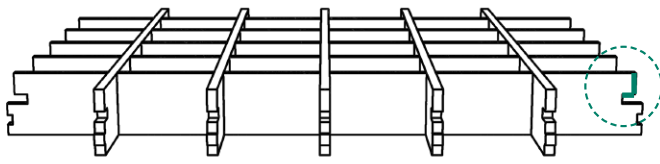

**5) Colocación elemento Grid oculto.** Tras desembalar la unidad Grid oculto, aproximándose desde la cara inferior de la subestructura, se debe girar y se procede a insertar con cuidado en las ranuras de ambos lados. El ajuste es estrecho y se debe llevar a tope y vencer una ligera resistencia para dejar apoyados las caras de apoyo de todas las hojas en los perfiles T24.

5

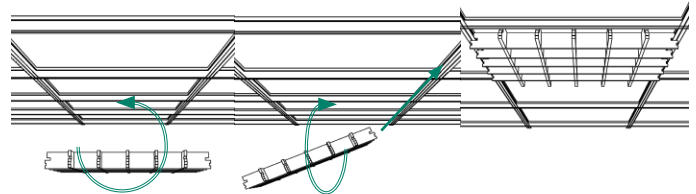

**6) Colocación de las tapas laterales.** Cada una de las tapas laterales fijan el módulo Grid contra el perfil T24 y limitan el movimiento lateral de montaje y desmontaje, evitando que la extracción accidental. Cada tapa aloja y alinea la posición de los dos módulos adyacentes, salvo en el caso de la líneas finales.

6

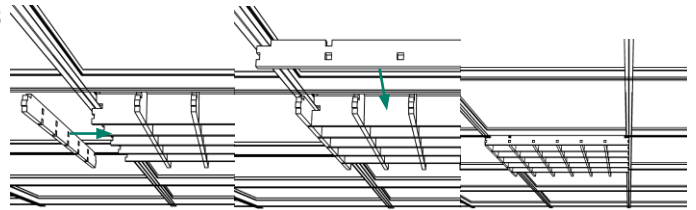

Para el registro de un modulo aislado que ya haya sido trabado a los adyacentes, se debe forzar su posición hasta el limite de holgura lateral y a continuación soltar las tapas laterales, pudiendo desajustar la alineación de varios módulos, que cuando se vuelva a montar deban ajustarse estas alineaciones de nuevo.

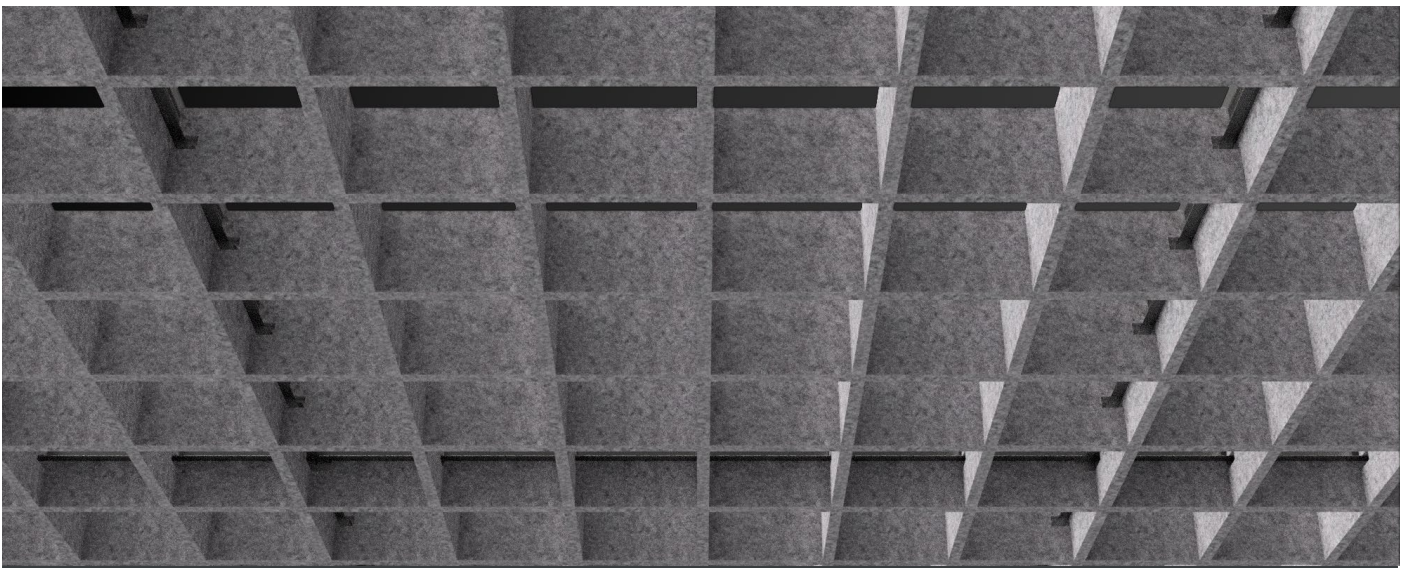
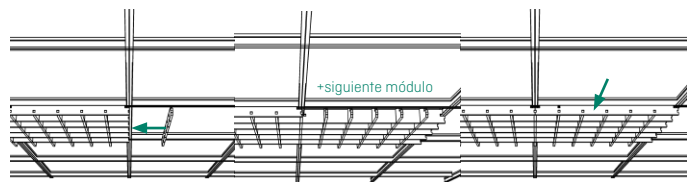

## PROCEDIMIENTO DE MONTAJE GRID VISTO

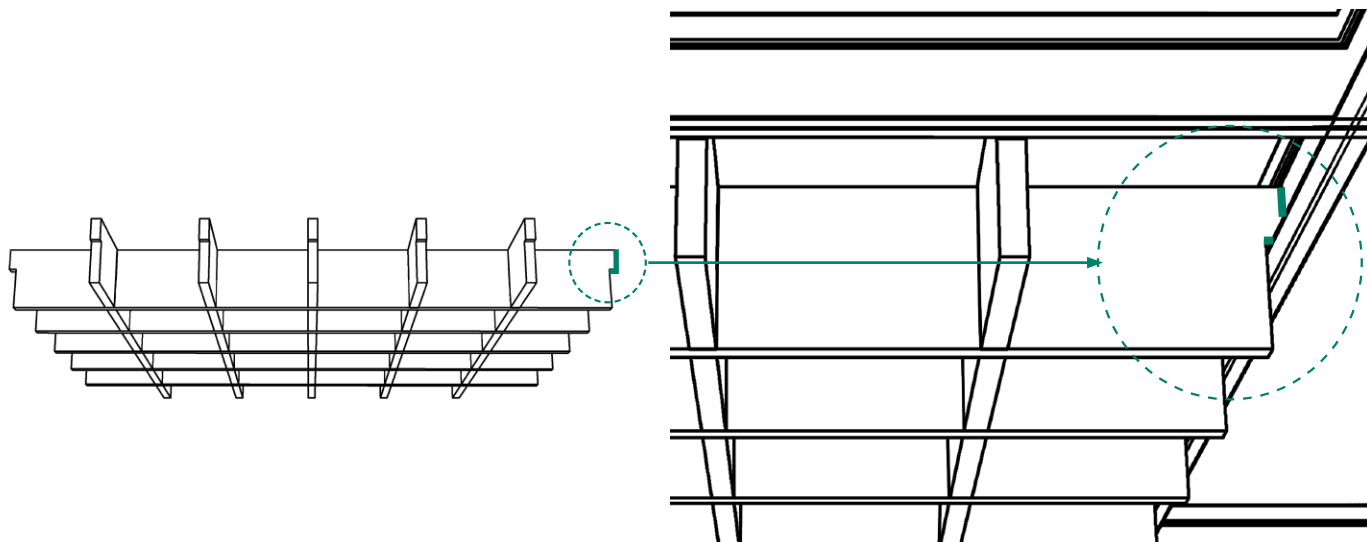

**5) Colocación elemento Grid visto.** Tras desembalar la unidad Grid visto, aproximándose desde la cara inferior de la subestructura, se debe girar y se procede a insertar la parte superior más ancha por encima de la línea de apoyo de la subestructura.

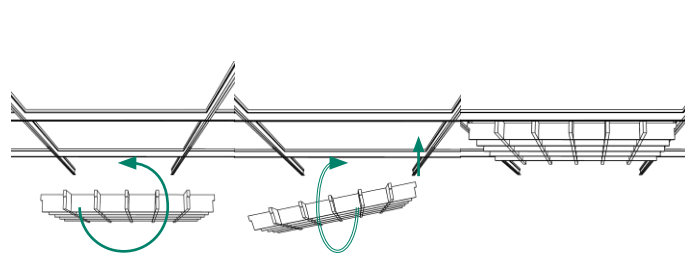

## PROCEDIMIENTO DE MONTAJE GRID CUADRÍCULA

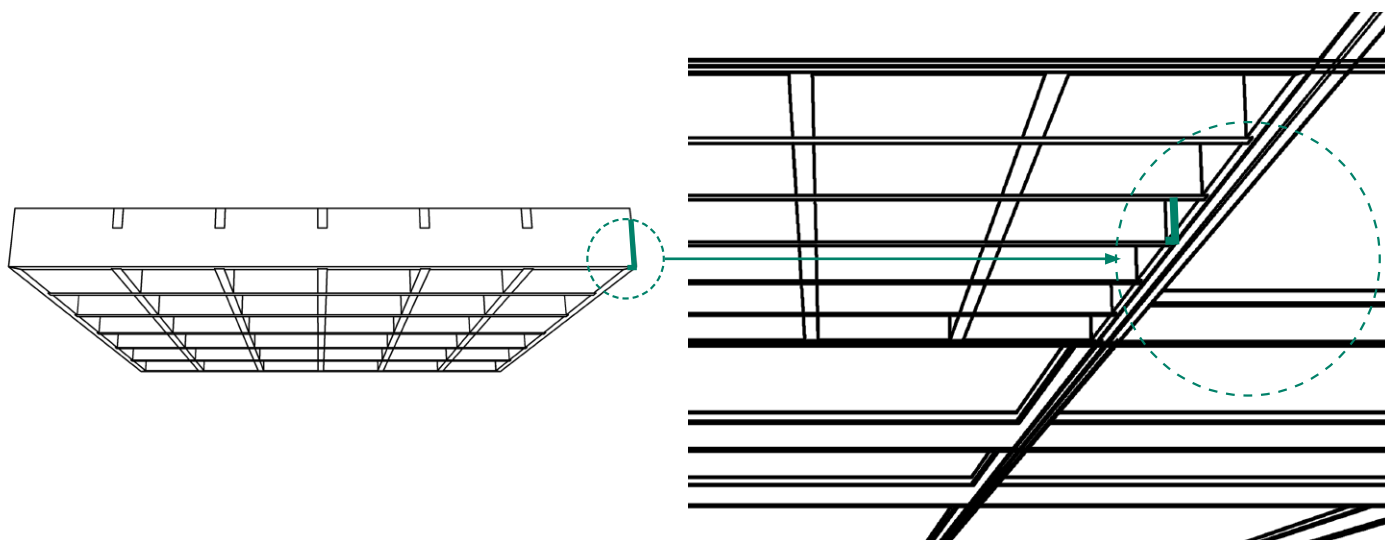

**5) Colocación elemento Grid cuadrícula.** Tras desembalar la unidad Grid, aproximándose desde la cara inferior de la subestructura, se debe girar y proceder a insertar el módulo por encima de la línea de apoyo de la subestructura. Se deben montar los encajes de unión en la cara alta, o en caso de tener instalado velo, este en la cara superior.

5

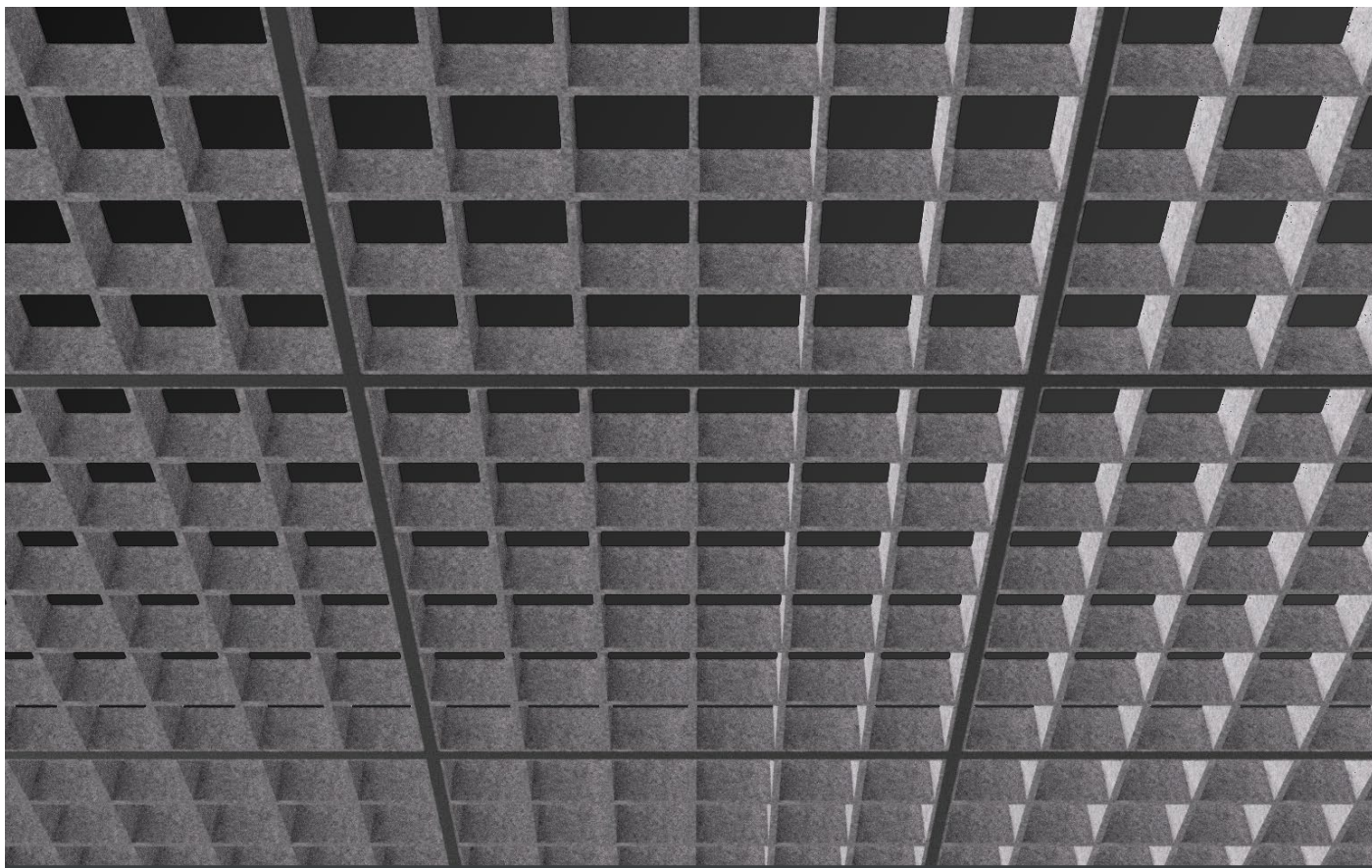
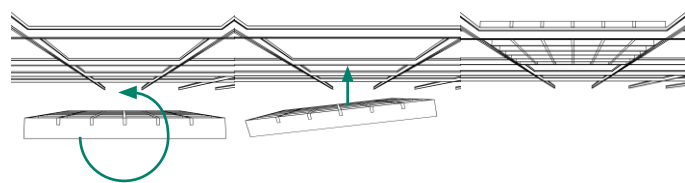

## REQUISITOS PREVIOS A LA INSTALACIÓN

- Los elementos de techos THU estar almacenados bajo cubierta y se debe evitar que tengan contacto directo con el agua, nunca deben almacenarse a la intemperie o semi-intemperie.
- Los techos registrables THU Perfil se colocan en la última fase de construcción, es decir, cuando ya se han colocado todos los cerramientos y las instalaciones ya han sido ubicadas.
- Es necesario que el recinto donde vaya colocarse el techo esté limpio y libre de obstáculos que dificulten el procedimiento de instalación.
- Se recomienda un tiempo de almacenaje NO superior a los 3 meses.

## ALMACENAMIENTO E INSTALACIÓN

- Los elementos de cualquier sistema THU deben ser almacenados en zonas secas, lejos de fuentes de calor, bien ventiladas y protegidas de la luz directa del sol y de la lluvia.
- Los productos THU son productos testados y ensayados para su uso en ambiente interior, sin exposición directa a las inclemencias del tiempo ni a los ciclos de temperatura-higrometría derivados de la intemperie.
- La instalación comenzará siempre que el edificio (o el área correspondiente del mismo) sea estanco al viento y al agua, así como tiene que haber desaparecido cualquier resto de humedad y las condiciones ambientales tendrán que ser adecuadas en temperatura (de 15 a 25°C) y humedad (del 35 al 70%).
- Una vez instalado cada elemento, no deberá presentar ningún resto de embalaje, film protector, señal superficial o mancha de manipulación.

## MANTENIMIENTO Y LIMPIEZA

- Únicamente limpieza con agua jabonosa (jabón neutro) y aclarado.
- NO utilizar disolventes ni desengrasantes.
- Secar las superficies con exceso de agua con un paño suave, asegurándose que no se dañe la superficie del producto.

## SUMINISTRO

- Caja de 9 unidades Grid oculto.
- Caja de 9 unidades Grid visto.
- Caja de 9 unidades Grid cuadrícula.

## GESTIÓN DE RESIDUOS

- Para la correcta gestión de los residuos es necesario contactar con un gestor autorizado, usar los puntos de almacenaje en obra indicados por la D.F. y/o depositar los residuos en los contenedores públicos dispuestos para ello de cartón, plástico, vidrio y basura común.
-



**THU** ceiling solutions

Masía de Monte Alcedo Parcela, 4.3  
P.I Masía Baló, 46394  
Ribarroja del Turia, Valencia

Teléfono: 96 134 05 44  
Fax: 96 166 78 21

[info@thu.es](mailto:info@thu.es)  
[www.thu.es](http://www.thu.es)