



Bandeja Módena

/THU

La **Bandeja Modena** es un sistema de placas de techo técnico registrable para instalar en estructuras T24, T-Decor 24 y T-Clip 24, formando en retículas de medidas nominales de 600x600mm y 300x1200mm. Dispone de versiones enrasada, canto biselado (V6) y canto recto (V8). Este sistema se caracteriza por su facilidad y rapidez de registro y acceso a sistemas de iluminación, cableado o climatización. La bandeja se fabrica **en acero galvanizado o aluminio prelacado** en diferentes colores.

THU/ **Bandeja Módena T24**

FICHA DEL DOCUMENTO

VERSIÓN DEL DOCUMENTO

Versión 1 / 05-12-2025

VERSIÓN ACTUALIZADA



Para acceder a la versión más reciente del documento escanee este QR.

THU Ceiling Solutions se reserva el derecho a modificar el contenido de este documento sin previo aviso. Se ha procurado que el contenido de esta publicación sea exacto, pero THU Ceiling Solutions no se hace responsable de los errores ni de la información que pueda inducir a error. Las sugerencias sobre el uso final o la aplicación de los productos o métodos de trabajo son meramente informativas y THU Ceiling Solutions no acepta ninguna responsabilidad al respecto.

INFO/ Bandeja Módena T24

DESCRIPCIÓN

El modelo de techo creado mediante la bandeja Modena ofrece un espacio modular y fácilmente registrable gracias sus sistemas de instalación de apoyo directo. Los tamaños disponibles son 300x1200mm y 600x600 mm a ejes de perfiles, posibilitando la adaptación de diferentes modulaciones. La facilidad de registro del techo permite el acceso a todo tipo de instalaciones.

Las bandejas estan disponibles tanto en acabados lisos como perforados, y a su vez en colores estándar Blanco THU 9010, Silver THU 9006 y Negro THU 9005. También existe la posibilidad de otros acabados, bajo pedido, en los diferentes colores de la carta RAL (consultar color, especificaciones, plazo de entrega y pedido mínimo).

Los disponibilidad de bandejas perforadas, sumado a la posibilidad de incorporación de velo acústico o de fibra mineral en su cara superior, completa la eficacia respecto a la absorción acústica del conjunto. Las placas se fabrican en acero galvanizado o aluminio prelacado de gran resistencia y durabilidad.

Los resultados son ambientes de estética de vanguardia.



Material	Espesor (mm)	Tamaño(mm)	Tipología	Altura (mm)	Normativa
Ac - Al	0,5 - 0,6	585x585	V6	9,9	Reacción al fuego / UNE-EN 13501 Aislamiento acústico / UNE-EN ISO 10140-2:2022 Conductividad térmica / UNE-EN 12667:2002
Ac - Al	0,5 - 0,6	585x585	V8	11,3	
Ac - Al	0,5 - 0,6	591x591	Enrasada	9,9	
Ac - Al	0,5 - 0,6	285x1185	V8	11,3	

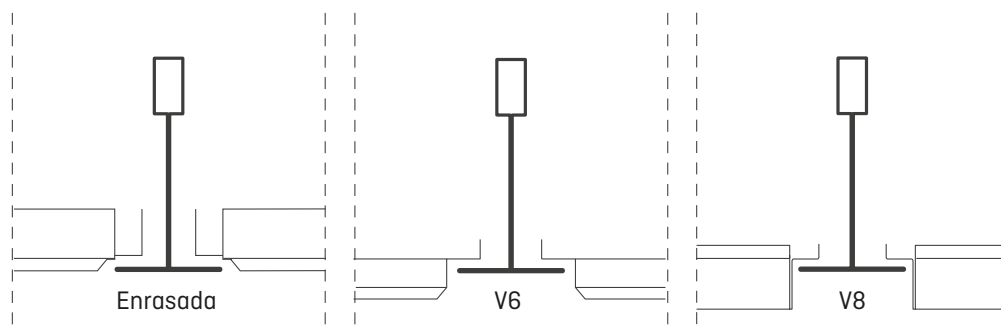

Bandejas disponible en medidas personalizadas bajo pedido.



PERSONALIZACIÓN

acabados

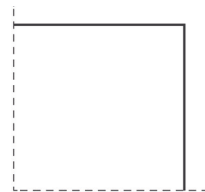

Liso / Sin Bordón

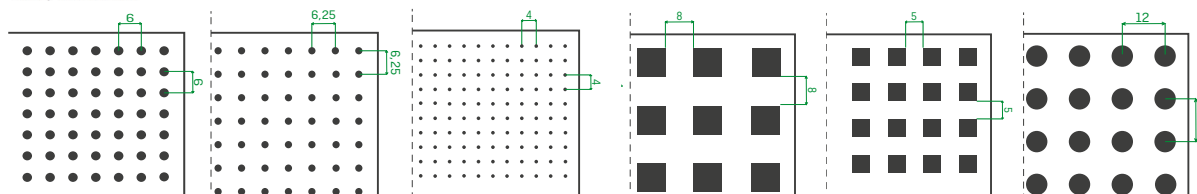

Perforado Ø 2,5
U | 13 % perforado
M | 25 % perforado
ML | 6 % perforado

Perforado Ø 2
U | 9 % perforado
M | 19 % perforado

Perforado Ø 1,5
U | 11 % perforado
M | 21 % perforado
ML | 5 % perforado

Perforado 8x8
24 % perforado

Perforado 5x5
23 % perforado

Perforado Ø 6
17 % perforado

colores estándar

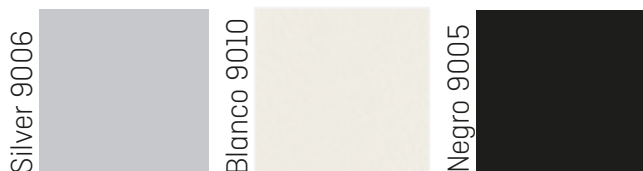

Otros colores y perforaciones consultar.

MATERIAS PRIMAS

Características del Acabado

Bandejas prelacadas con un espesor de capa de 25 micras en color. Este tipo de acabados se caracteriza por una alta resistencia a la corrosión y durabilidad (retención de brillo y color).

Características de las materias primas.

Bandejas conformadas mediante perfilado en frío, fabricadas con chapa de acero prelacado de 0,50 mm o de aluminio de 0,6mm de espesor. Todas las bandejas son suministradas con film adhesivo de protección que garantiza su calidad durante el proceso de fabricación. El acabado de las bandejas es prelacado en poliéster con un espesor de capa de 25 micras. Este tipo de acabado se caracteriza por una gran resistencia a la corrosión y alta durabilidad (retención de brillo y color). Existe la posibilidad de proporcionar las bandejas en cualquier otro color bajo condiciones especiales de suministro.

Complementos [Opciones]

Manta de fibra mineral (no suministrado por THU)

Las bandejas perforadas pueden llevar una manta de fibra mineral (incluye velo acústico) según las necesidades de absorción acústica, que se coloca en la cara interior de las placas metálicas para lograr un confort acústico mayor.

PROPIEDADES

Ensayos de Reacción al Fuego en AFITI (UNE-EN 13501-1:2019)

Ensayos AFITI 4161T20-2 ACERO y 4205T20-2 ALUMINIO. Resultado: Euroclase A1. Producto no combustible (sin contribución al fuego), con baja cantidad y velocidad de emisión de humos y no produce gotas o partículas inflamadas.

Ensayos de absorción acústica en Audiotec (UNE-EN ISO 354:2004)

Ensayos AFITI 4161T20-2 ACERO y 4205T20-2 ALUMINIO. Resultado: Euroclase A1. Producto no combustible (sin contribución al fuego), con baja cantidad y velocidad de emisión de humos y no produce gotas o partículas inflamadas.

Bandeja metálica "Módena T24" enrasada de 600x600 mm, con perforaciones $\varnothing 1,5$ mm tipo U con velo estándar + plénum 400 mm

$\alpha_w = 0,6(L)$

Bandeja metálica "Módena T24" enrasada de 600x600 mm, con perforaciones $\varnothing 2$ mm tipo U con velo estándar + plénum 400 mm

$\alpha_w = 0,6(L)$

Bandeja metálica "Módena T24" enrasada de 600x600 mm, con perforaciones $\varnothing 2,5$ mm tipo U con velo estándar + plénum 400 mm

$\alpha_w = 0,65(L)$

Ensayos de capacidad portante (UNE-EN 13964:2016)

Resultados informe nº 21906218 de Aidimme para "ensayo capacidad portante 1" con Bandeja Modena 600x600mm sobre perfil T24 primario. Gráfica de comparador de medición LVDT 3 inferior, obteniendo deformación en mitad de vano de montaje ensayo.

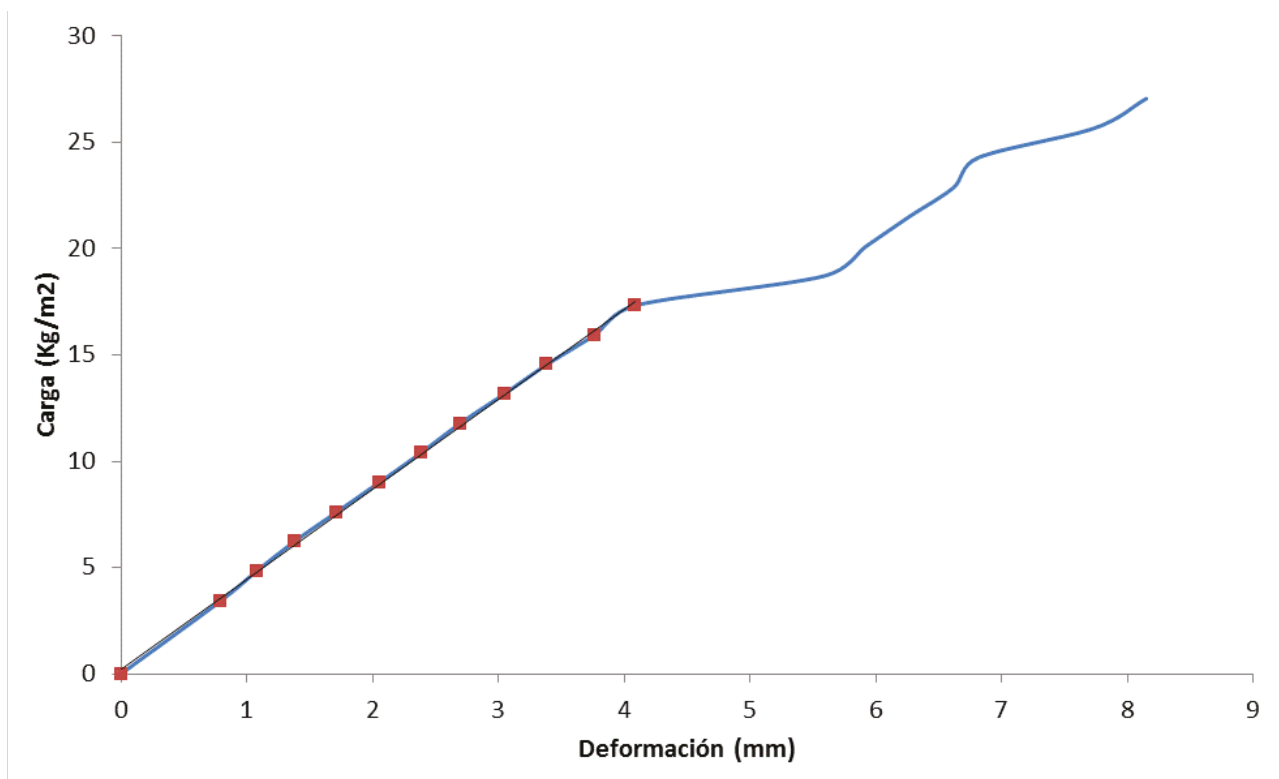

limite flecha L/500 - resultado 10.38Kg/m² (2,4 mm de flecha).
limite flecha L/300 - resultado 17.13Kg/m² (4 mm de flecha).

Reacción al Fuego de materia prima Royalin (DIN EN 13501-1) Velo 0,2mm (Acoustic Nonwoven R6/40 FF)
Resultado Euroclase A1. Producto no combustible (sin contribución al fuego).

GEOMETRÍA

Elementos portantes en configuraciones de montaje estandar.

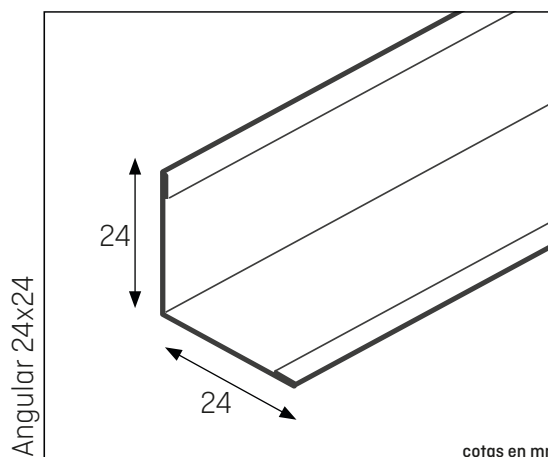
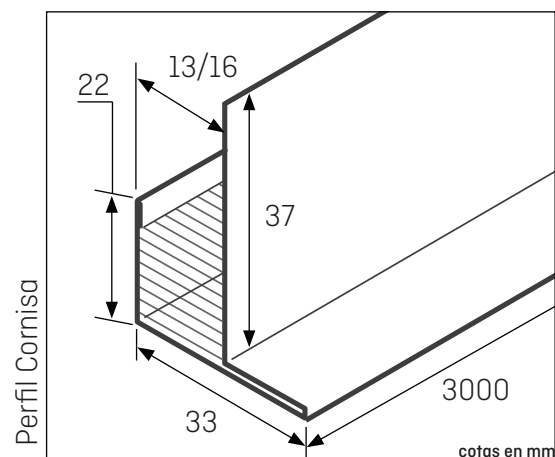
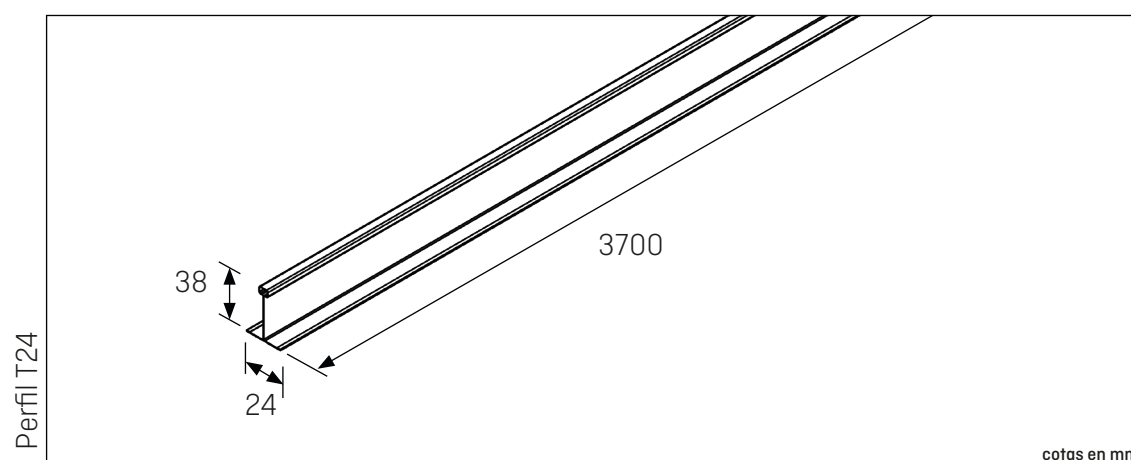
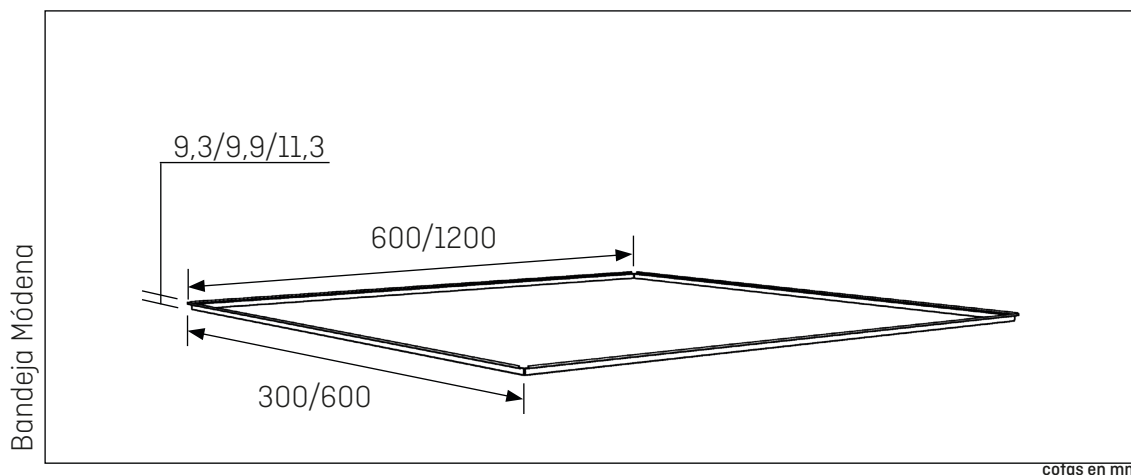

MATERIALES

Elementos portantes, complementos y accesorios en configuraciones de montaje estandar.

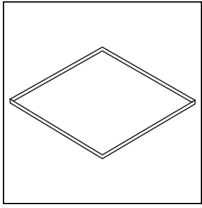

1) Bandeja Modena.

Elementos principales del techo fabricados en acero prelacado de 0,5 mm y aluminio de 0,6mm de espesor y 300 ó 400mm de ancho nominal.

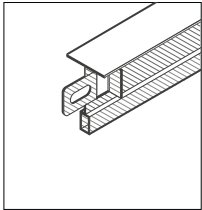

2) Perfil primario.

Los perfiles primarios son los elementos principales de la estructura, ya que es sobre ellos donde se colocan las piezas de cuelgue y las varillas roscadas que se fijan al forjado superior. Su longitud es de 3,7m y están fabricados en acero galvanizado con la cara vista lacada. El rendimiento aproximado de perfil primario por metro cuadrado de recinto es de 0,84ml/m².

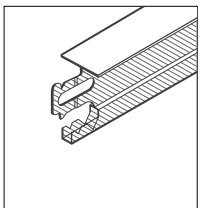

3) Perfiles secundarios de 1,2 m y 0,6 m.

Los perfiles secundarios de 1,2m se colocan perpendicularmente a los perfiles primarios mientras que los de 0,6 m son a su vez perpendiculares a estos últimos formando una estructura en cuadrícula de 600x600 mm. El rendimiento aproximado de perfil secundario es de: Perfil secundario de 1,2 m -> 1,67ml/m² y Perfil secundario de 0,6m -> 0,84ml/m²

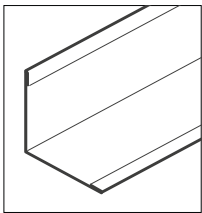

4) Angular 24x24.

Perfil accesorio para apoyo perimetral, ya sea en arranque lateral o en apoyo de montaje, en todo el perímetro del recinto a la altura de colocación del techo metálico. Rendimiento aproximado en ml igual al perímetro del recinto.

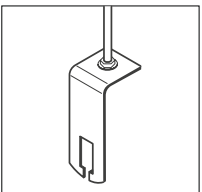

5) Pieza de cuelgue + varilla de cuelgue.

Está compuesto por una pieza metálica que se inserta en el perfil Murano. El conjunto se completa con una varilla roscada (M6) y tuercas con arandelas para su fijación y regulación en altura. 1,25ud/m² son necesarias para un correcto montaje.

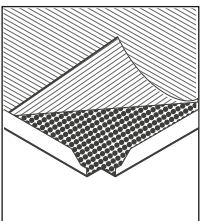

6) Velo acústico.

Fijado mediante un adhesivo de activación térmica en la cara superior de la bandeja, el velo acústico, evita la deposición de polvo y suciedad originada por las corrientes de aire en el interior del plenum, además de mejorar ligeramente la absorción acústica. Tiene 0,2mm de espesor.

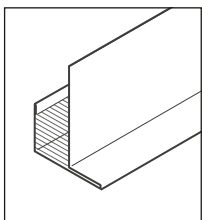

7) Perfil cornisa.

Perfilería de acero prelacado concebidos para la conjugación de espacios verticales y horizontales con mayor facilidad. Tienen unas dimensiones de 13x33 mm (Perfil Cornisa 13) y 16x36 mm (Perfil Cornisa 16).

MONTAJE/ **Bandeja Módena T24**

DESCRIPCIÓN DE MONTAJE

La Bandeja Módena se apoya por gravedad sobre una estructura de Perfiles T24 primarios y secundarios que conforman un entramado donde se alojan las placas. Todo el sistema de techo es registrable en cualquier punto.

Los perfiles secundarios se insertan sobre los perfiles primarios para formar una estructura modular, esta se sustenta al forjado mediante varilla roscadas unidas a los perfiles primarios por piezas de cuelgue. En función del modelo de bandeja, éstas quedarán apoyadas sobre la estructura, enrasadas o descolgadas 6 u 8 mm con respecto a los cantos de los perfiles.

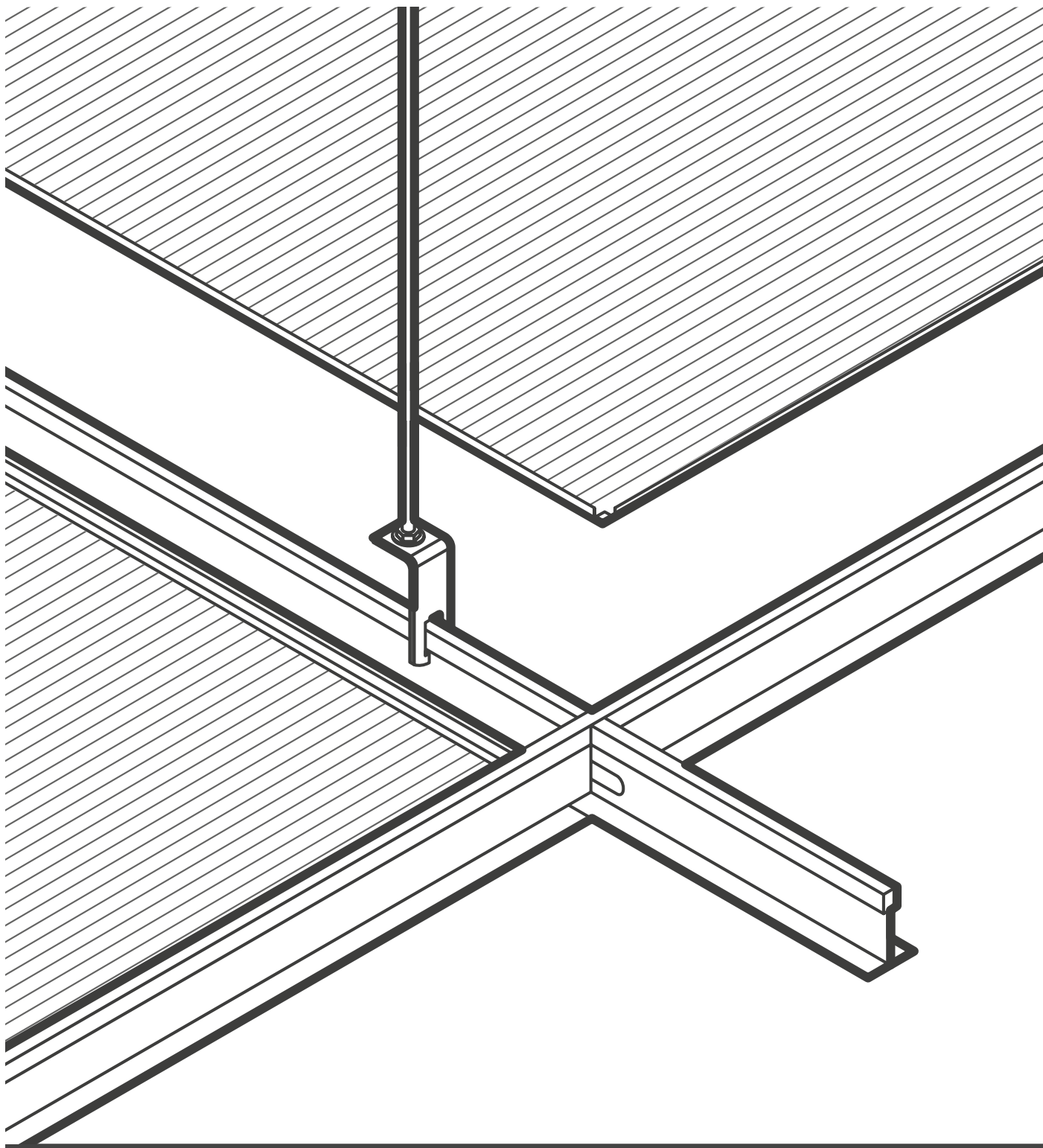

1. Perfil Primario 3.70 m
2. Perfil Secundario 1.20 m
3. Perfil Secundario 0.60 m
4. Bandeja Módena

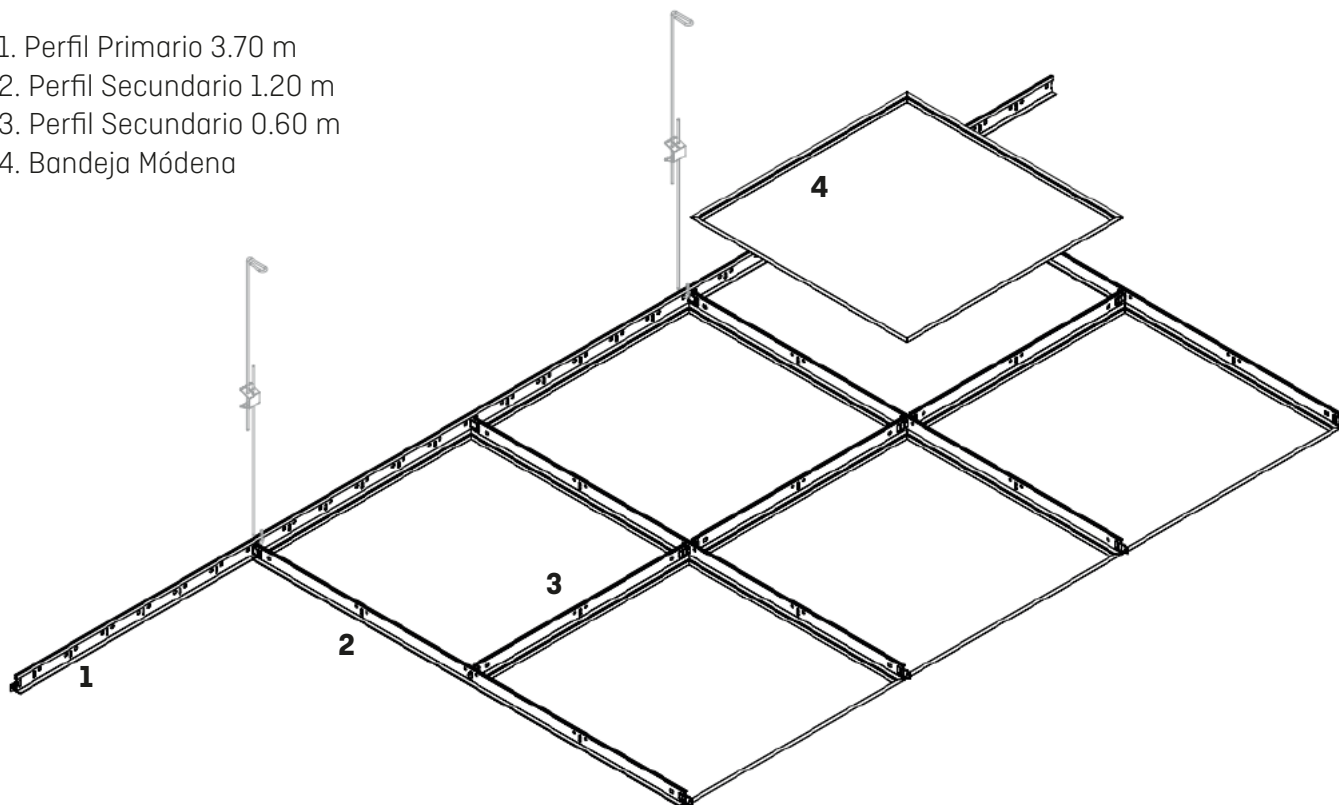

Los perfiles primarios son los elementos portantes de la estructura T24, siendo los que se conectan con el elemento soporte horizontal [forjado superior] mediante las piezas de cuelgue y las varillas roscadas. Su longitud es de 3,7 m y se colocan en la dirección más larga de la superficie a cubrir y la distancia entre ellos es de 1,2m de distancia entre ellos. Las piezas de cuelgue se colocan sobre la parte superior de los perfiles primarios siguiendo las siguientes reglas:

- Un cuelgue a menos de 250 mm de un encuentro con la pared.
- Dos cuelgues a menos de 250 mm de la unión de dos perfiles primarios (uno sobre cada perfil).
- Separación de cuelgues ha de ser menor de 1,2 m. La separación de cuelgues aconsejable es de 1 m.

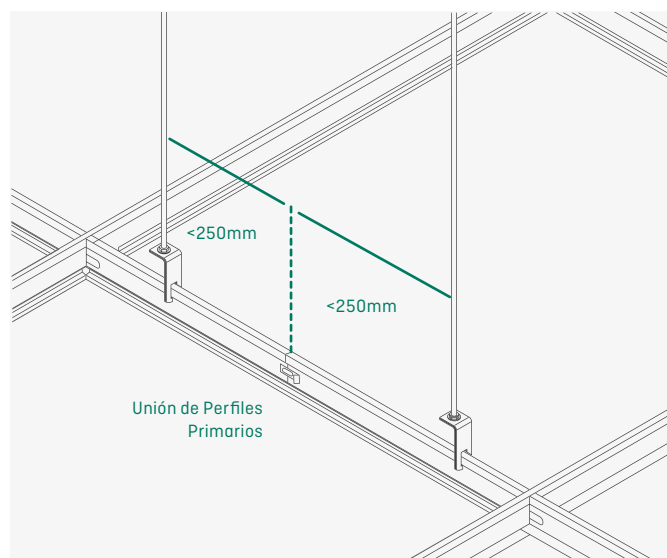
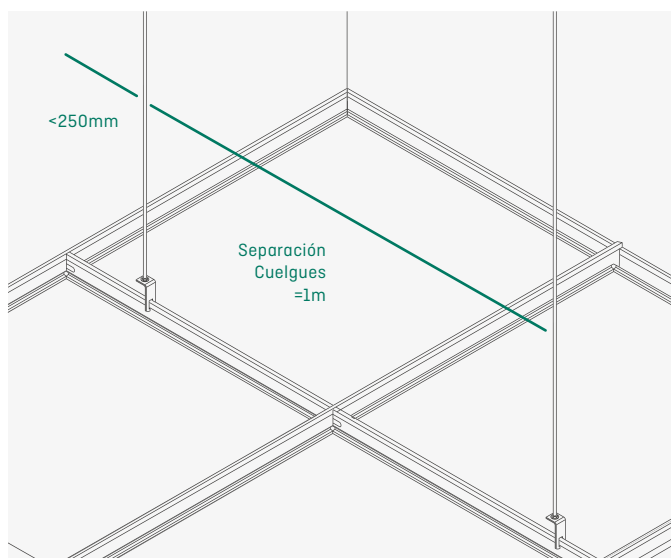

Existen dos tipos de perfiles secundarios: de 1,2 m y de 0,6 m. Los perfiles secundarios de 1,2 m se encajan perpendicularmente en las lumbreras (cada 0,1 m) de los que van provistos los perfiles primarios y su separación es de 0,6 m. Los perfiles secundarios de 0,6 m se colocan formando la estructura en cuadrícula de módulo 600x600 mm, es decir, colocándolos perpendicularmente entre dos perfiles secundarios de 1,2 m y paralelos a los perfiles primarios.

PROCEDIMIENTO DE MONTAJE

Una vez se cumplen las condiciones de instalación requeridas (cerramientos y otras instalaciones ya terminadas y limpieza) se procede a la colocación del techo siguiendo los siguientes pasos:

1) Determinar la naturaleza del soporte superior (hormigón, acero, etc.) para adaptar los elementos de fijación al mismo. Calcular las dimensiones del recinto a cubrir y se determina la altura a la que va a quedar el techo. Marcar en las paredes (en todo el perímetro del recinto) la altura a la que se desea colocar el techo. Esto se puede realizar utilizando el tiralíneas o cualquier tipo de nivel láser.

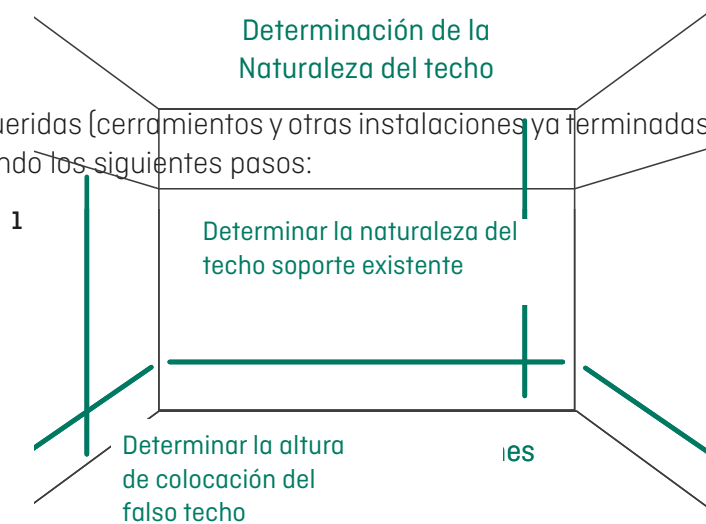

2) Marcar en el techo las líneas por las que discurrirán los primarios y donde se instalarán los cuelgues de sustentación. Se recomienda realizar el replanteo de forma simétrica respecto al eje del centro del recinto, para que las piezas de los extremos se puedan cortar iguales, para ello se recomienda hacer coincidir un primario con el eje del centro.

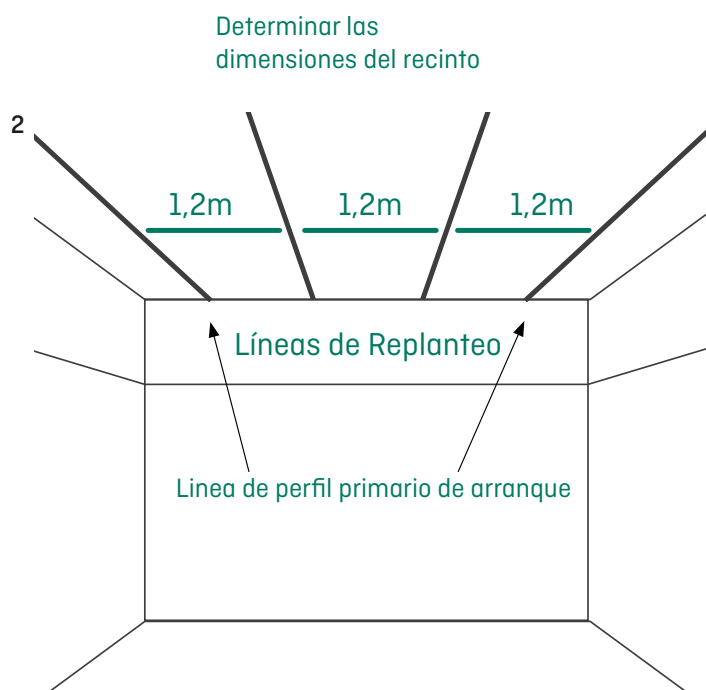

3) Colocación de perfiles perimetrales. Se procede a la colocación de los perfiles angulares en todo el recinto. Este tipo de perfil se fija a la pared mediante atornillado con una separación entre tornillos de unos 50 cm como máximo. Los encuentros entre perfiles angulares se resuelven cortando los extremos a la vista a 45°.

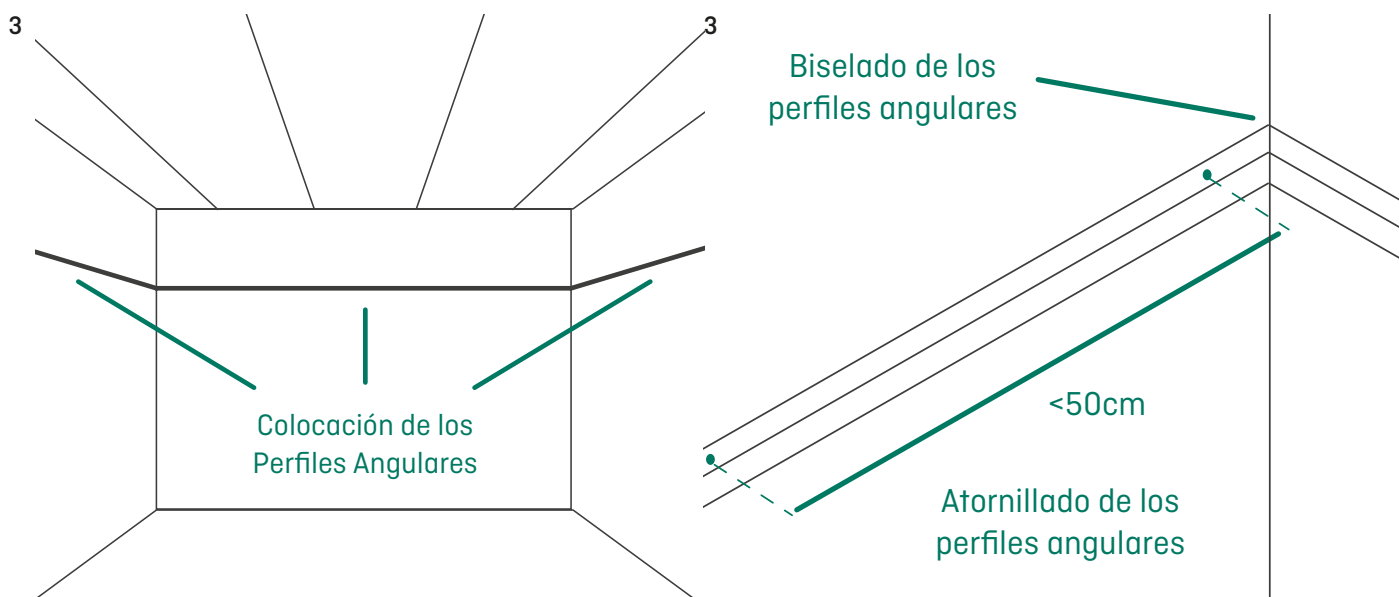

4) Colocación de primarios. Anclar los cuelgues al soporte superior según el tipo de sujeción seleccionado al principio. Para cada perfil primario debe existir al menos un cuelgue a menos de 25 cm de la pared o de los encuentros entre perfiles primarios. La separación entre cuelgues será de 1 m. Se montan los perfiles primarios siguiendo las líneas del replanteo. Las piezas de cuelgue se usan como unión de los perfiles primarios con los anclajes. Una vez montados se nivelarán los perfiles primarios.

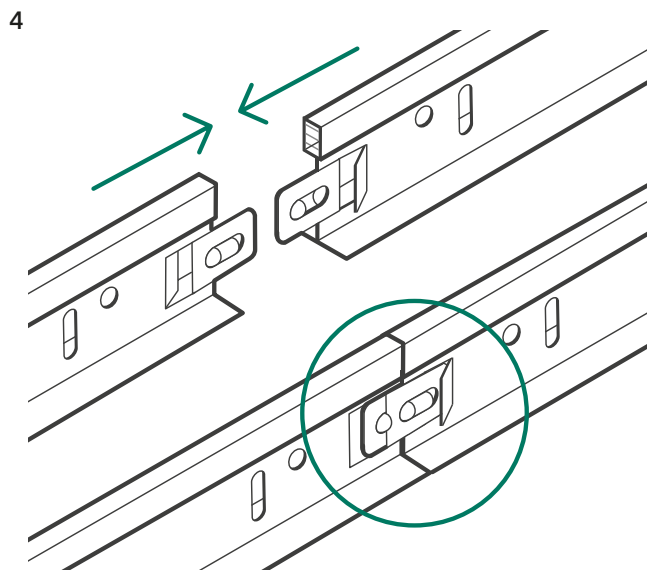
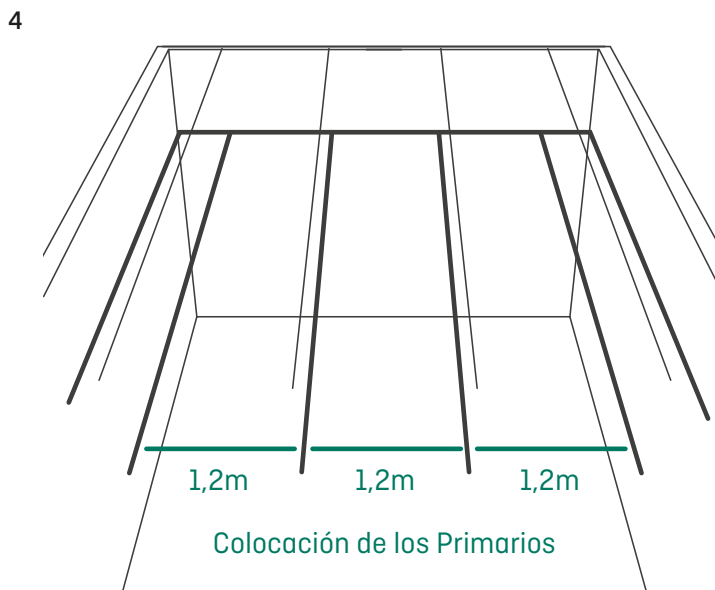

5) Colocación de secundario 1,2m. Se colocan los perfiles secundarios de 1,20 m perpendiculares a los primarios con una separación de 0,60 m entre estos. A la hora de insertar los perfiles secundarios en las lumbreras del primario, éstos deben colocarse por la parte izquierda, para permitir la inserción del perfil secundario que posteriormente va colocado al otro lado.

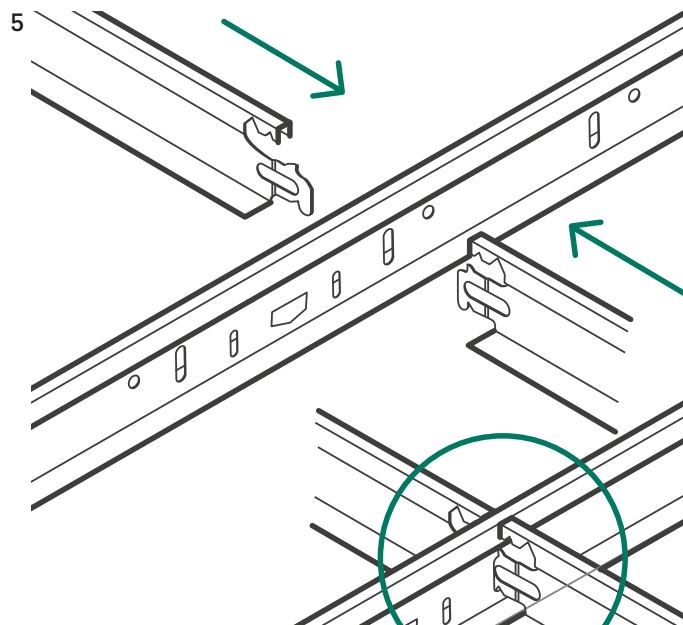
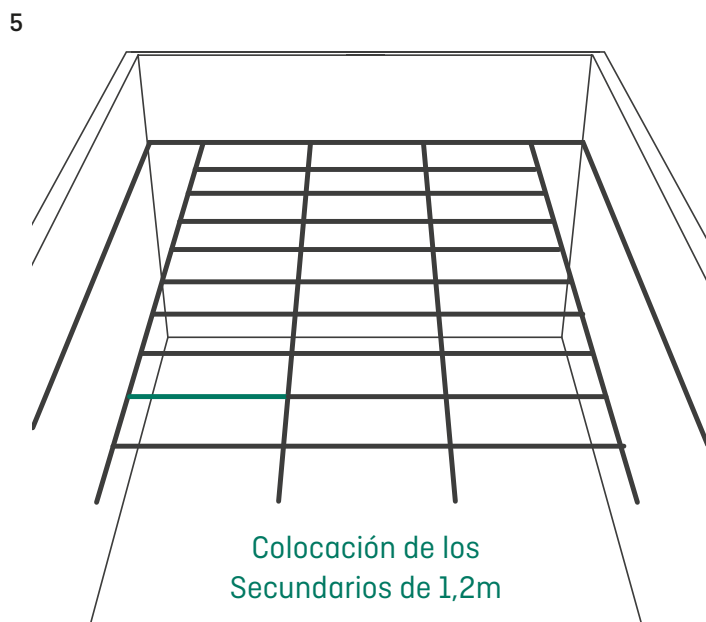

6) Colocación de secundarios de 0,60m. Colocar del mismo modo los perfiles secundarios de 0,60 m de forma que la estructura final tenga una forma en rejilla cuyos huecos son del tamaño de las bandejas a instalar. Por lo general, las medidas del recinto harán que se tengan que recortar aquellos perfiles que se apoyen en los perfiles angulares.

6

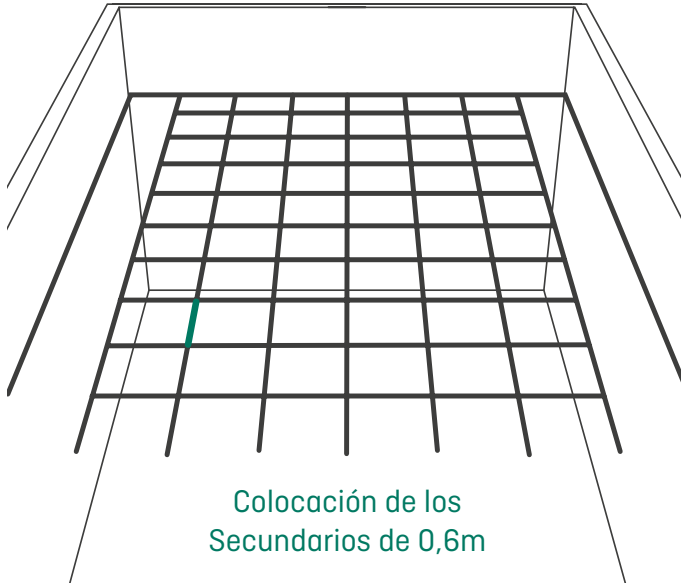

6

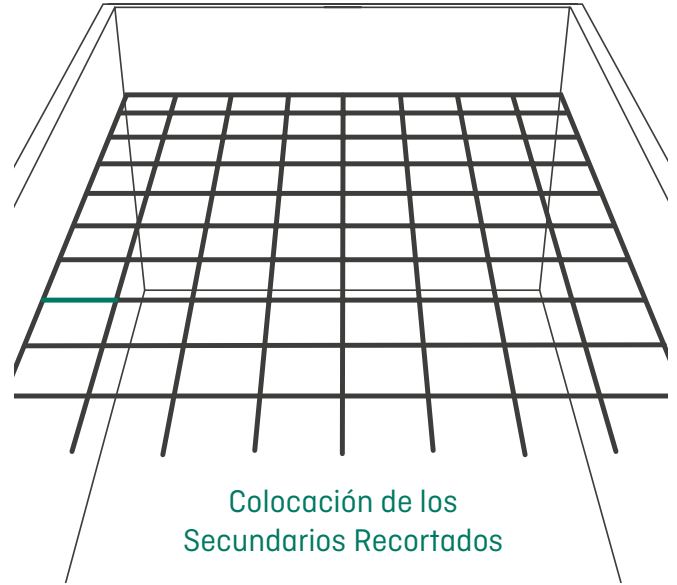

7) Colocación de bandejas. Instalar las bandejas sobre la estructura construida comprobando que se acoplan perfectamente a la estructura sin necesidad de aprietes y sin demasiadas holguras. Por lo general, las bandejas a instalar en los bordes de la estructura (apoyados en la perfilería angular) deben ser cortados a medida del hueco que queda. Para realizar este corte se debe apoyar la bandeja sobre una superficie plana y después realizar el corte mediante una sierra adecuada para cortar metal. Se pueden utilizar tijeras de chapa, caladora con hoja para acero y radial (teniendo en cuenta que esta última puede quemar la pintura).

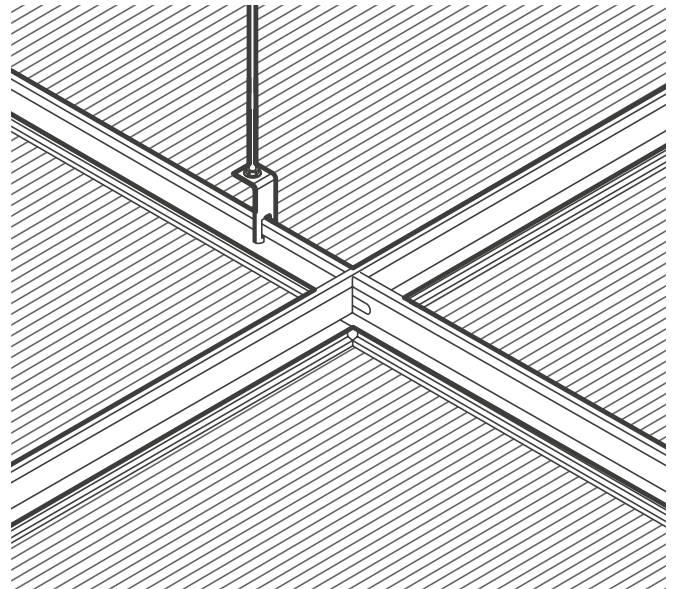
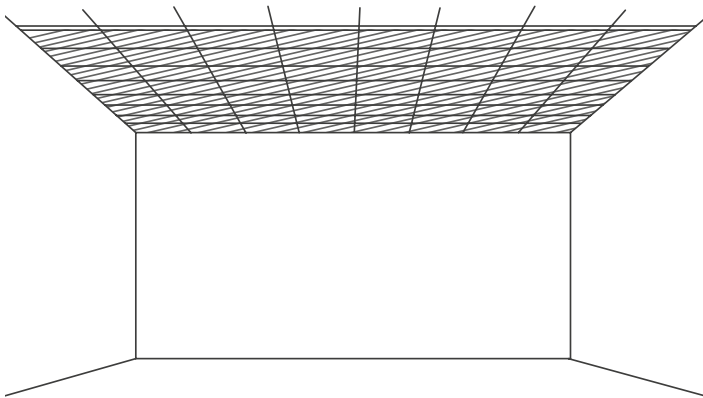

REQUISITOS PREVIOS A LA INSTALACIÓN

- Los elementos de techos THU estar almacenados bajo cubierta y se debe evitar que tengan contacto directo con el agua, nunca deben almacenarse a la intemperie o semi-intemperie.
- Los techos registrables THU Perfil se colocan en la última fase de construcción, es decir, cuando ya se han colocado todos los cerramientos y las instalaciones ya han sido ubicadas.
- Es necesario que el recinto donde vaya colocarse el techo esté limpio y libre de obstáculos que dificulten el procedimiento de instalación.
- Se recomienda un tiempo de almacenaje NO superior a los 3 meses.

ALMACENAMIENTO E INSTALACIÓN

- Los elementos de cualquier sistema THU deben ser almacenados en zonas secas, lejos de fuentes de calor, bien ventiladas y protegidas de la luz directa del sol y de la lluvia.
- Los productos THU son productos testados y ensayados para su uso en ambiente interior, sin exposición directa a las inclemencias del tiempo ni a los ciclos de temperatura-higrometría derivados de la intemperie.
- La instalación comenzara siempre que el edificio (o el area correspondiente del mismo) sea estanco al viento y al agua, así como tiene que haber desaparecido cualquier resto de humedad y las condiciones ambientales tendrán que ser adecuadas en temperatura (de 15 a 25°C) y humedad (del 35 al 70%).
- Una vez instalado cada elemento, no deberá presentar ningún resto de embalaje, film protector, señal superficial o mancha de manipulación.

MANTENIMIENTO Y LIMPIEZA

- Únicamente limpieza con agua jabonosa (jabón neutro sin ceras o abrillantadores añadidos) y aclarado.
- NO utilizar disolventes ni desengrasantes.
- Secar las superficies con exceso de agua con un paño suave, asegurandose que no se dañe la superficie del producto.

GESTIÓN DE RESIDUOS

- Para la correcta gestión de los residuos es necesario contactar con un gestor autorizado, usar los puntos de almacenaje en obra indicados por la D.F. y/o depositar los residuos en los contenedores públicos dispuestos para ello de cartón, plástico, vidrio y basura común.

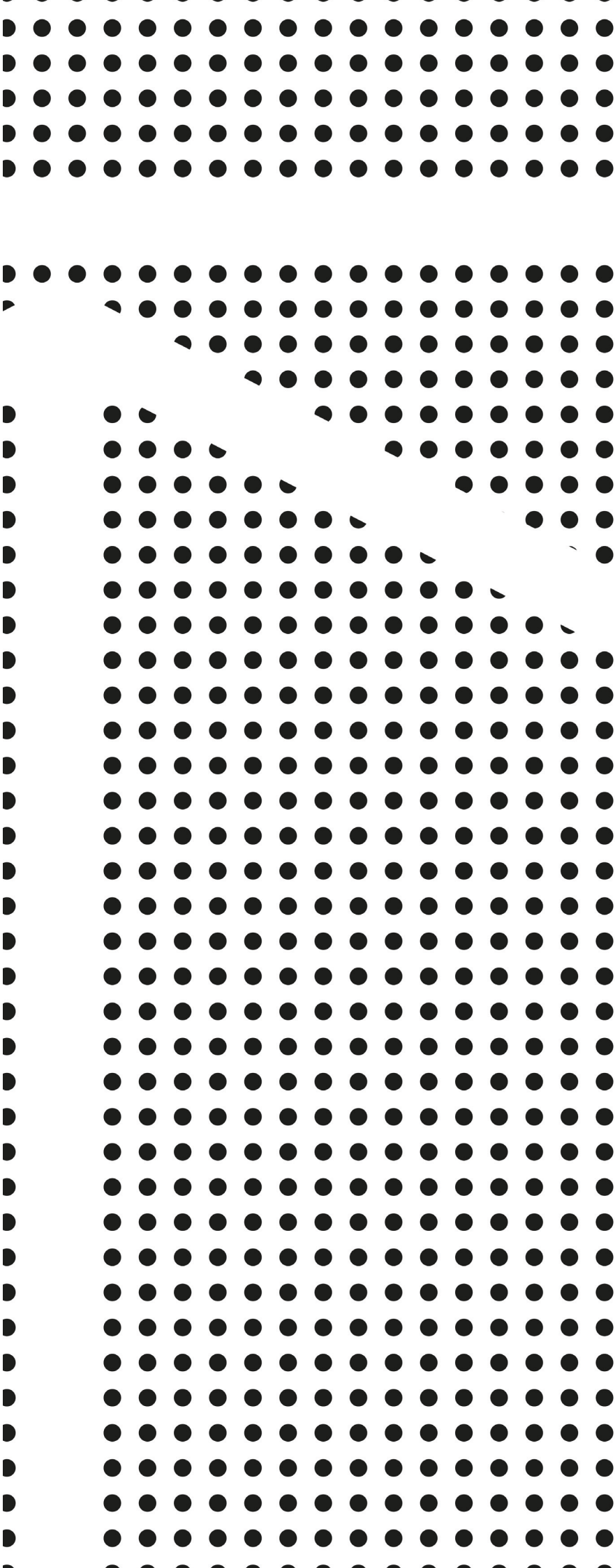

THU ceiling solutions

Masía de Monte Alcedo Parcela, 4.3
P.I Masía Baló, 46394
Ribarroja del Turia, Valencia

Teléfono: 96 134 05 44
Fax: 96 166 78 21

info@thu.es
www.thu.es